

# ПАСПОРТ

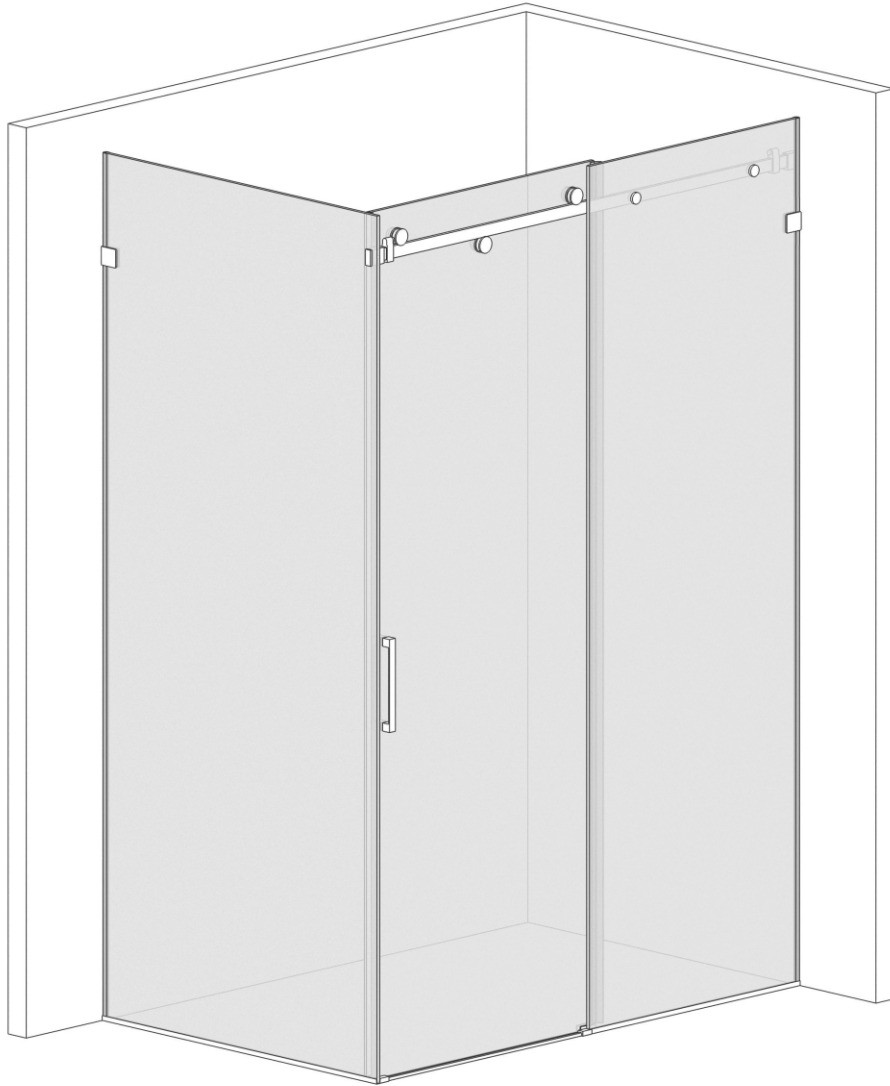

**led MIRROR    SHOWER box**  
інтер'єрні дзеркала та душові кабінки



# **LEGIA**

## **Душова кабіна**

Інструкція по монтажу

В інструкції наведений приклад  
безпрофільного монтажу  
лівого варіанта

## **ШАНОВНИЙ ПОКУПЕЦЬ!**

Ми дякуємо Вам за придбання Душової kabіни ТМ Liberta та впевнені, що вона виправдає всі Ваші очікування.

Душова kabіна може використовуватися як в побутових, так і в комерційних умовах. У будь-якому випадку, її монтування буде простим та безпечним, а використання принесе задоволення і користь для здоров'я Вам та Вашій сім'ї.

Придбаний Вами виріб виготовлений відповідно до сучасних європейських технічних стандартів, відповідає необхідним будівельним і санітарним нормам, адаптовано для експлуатації в Україні.

Будь ласка, уважно ознайомтесь з цією інструкцією по монтуванню та експлуатації Душової kabіни, для забезпечення виробу максимально зручного та ефективного монтування, використання та обслуговування.

Компанія-виробник ТМ Liberta лишає за собою право не повідомляти користувача про внесення якісних змін до конструкції виробу.

Дякуємо за Ваш вибір!

### **УВАГА!**

Монтування Душової kabіни повинне виконуватись фахівцями з відповідною кваліфікацією та досвідом роботи з гартованим склом та скляними виробами.

Монтувальник повинен забезпечити власну безпеку під час роботи зі склом (захисні окуляри, рукавиці, відповідна одяг, тощо).

Торці та кути скла є найбільш вразливими ділянками. Категорично заборонено допускати найменші удари у ці ділянки під час монтування.

Перед початком монтування необхідно уважно ознайомиться з даною інструкцією та перевірити комплектність і цілісність виробу.

Компанія-виробник ТМ Liberta не несе відповідальності за дефекти, виявлені на вже встановлених виробках.

Перед монтуванням обов'язково перевірити, чи відповідає вигляд, розміри і колір виробу Вашим побажанням.

У випадку, якщо Душова kabіна доставлена з холодного середовища в тепле приміщення, монтаж проводити через деякий час, щоб виріб прийняв температуру приміщення.

Душова kabіна призначена для побутового використання усередині приміщення.

Елементи упаковки (пластикові куточки, металеві скріпки) можуть бути потенційно небезпечні для дітей, тому відразу ж після монтування Душової kabіни приберіть їх в недоступне для дітей місце.

Регулярно, з періодичністю не менше 1 раз у 6 місяців, проводьте зовнішній огляд душової kabіни, підтягніть усі кріплення. У випадку некоректної роботи будь якого механізму, негайно повідомте виробника зручним для вас засобом.

Довговічність та герметичність встановленої душової kabіни залежить від кваліфікації монтувальника та якістю виконаних ним робіт. Обов'язково, задля власної безпеки, після закінчення монтувальних робіт, вимагайте у монтувальника складання Акту виконаних робіт.

Компанія-виробник ТМ Liberta не несе будь якої відповідальності перед покупцем за якість виконаних робіт третьою стороною: послуги транспортування та вантажників, послуги монтування, клінінгу та інші послуги не пов'язані з компанією-виробником.

Дотримуйтеся умов гарантії.

### **ЗАБОРОНЕНО!**

Встановлювати Душову kabіну без використання захисних засобів власної безпеки (окуляри, рукавиці, одяг, взуття, тощо).

Встановлювати Душову kabіну на вулиці.

Використовувати Душову kabіну не за призначенням.

Чистити Душову kabіну абразивними і агресивними миючими засобами.

### **ПОВСЯКДЕННИЙ ДОГЛЯД.**

Використовуйте звичайні рідкі миючі засоби та м'яку тканину для прибирання Душової kabіни.

Заборонено користуватися миючими засобами, що містять ацетон, аміак, органічні розчинники та дезінфікуючими засобами що містять формальдегід.







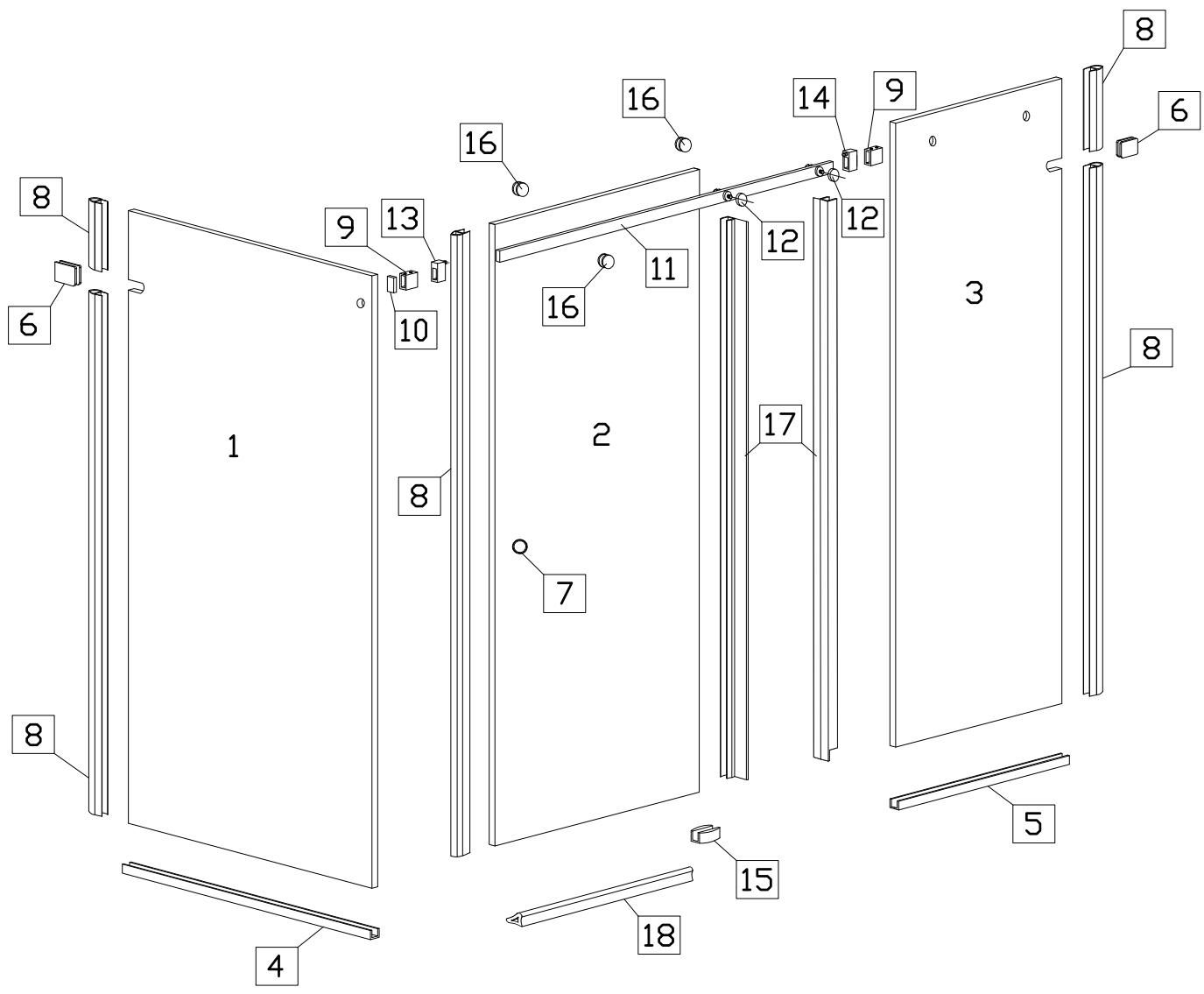



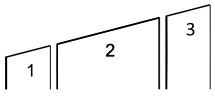











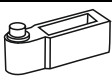

Для поліровки і наведення блиску можна користуватися спеціально призначеними для цього засобами.

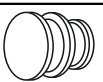
Осад і наліт, що залишаються від води, з поверхні kabіни краще видалити, змочивши м'яку тканину в теплом лимонному соці або оцті.

Металеві частини Душової kabіни легко протріть м'якою вовняною тканиною.



## СПЕЦИФІКАЦІЯ Душова кабіна LEGIA

№	Позначення	Найменування	Шт
1 2 3		скло	1 1 1
4		профіль на підлогу (бокова стінка)	1
5		профіль на підлогу (нерухома частина дверей)	1
6		кріплення стіна-скло	2
7		ручка кругла	1
7*		ручка рейлінг	1
8		ущільнювач	5(4*)
8*		магнітний ущільнювач	1
9		кріплення стіна-стабілізатор	2
10		заглушка	1
11		стабілізатор	1
12		кріплення стабілізатор-скло	2
13		стопор з магнітом	1
13*		магнітна стрічка	1
14		стопор	1
15		нижня направляюча	1
16		ролик	3
17		ущільнювач	2
18		поріжок	1
19		дюбель 8x40	5
20		шуруп 4x40	3
21		шуруп 4x30	2
22		дюбель 6x35	8
23		шуруп 3x35	8
24		підкладка 10мм	2

\* при купівлі виробу у даній комплектації

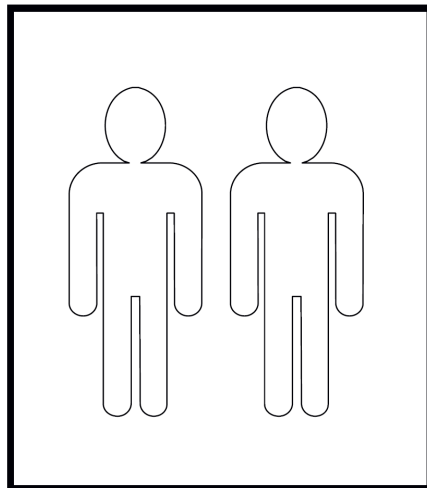
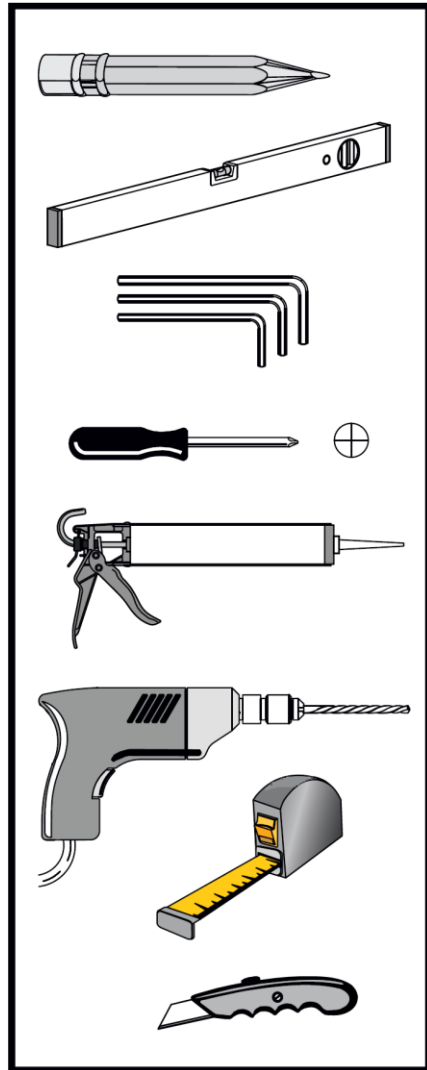

## 1. Встановлення на підлогу профіля бокової стінки.

1.1. Визначте відстань розміщення зовнішньої сторони підлогового профіля №4 від стіни. Ця відстань дорівнює розміру ширини дверей вашої душової kabіни, що вказана у назві. Наприклад, якщо ви придбали душову kabіну з назвою *Душова kabіна Liberta «LEGIA» прозора, двері 1200 R, стінка 800, ручка Кругла, h 2000* - це означає, що відстань від стіни до зовнішньої сторони підлогового профіля №4 дорівнює 1200мм.

Притисніть підлоговий профіль до стіни під прямим кутом (мал. 1).

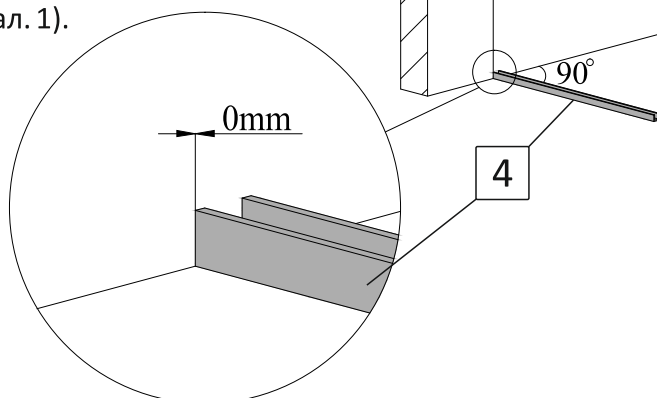

мал. 1  
(вигляд спереду)

1.2. Відмітьте положення профіля №4 на підлозі крізь отвори на ньому (мал. 2).

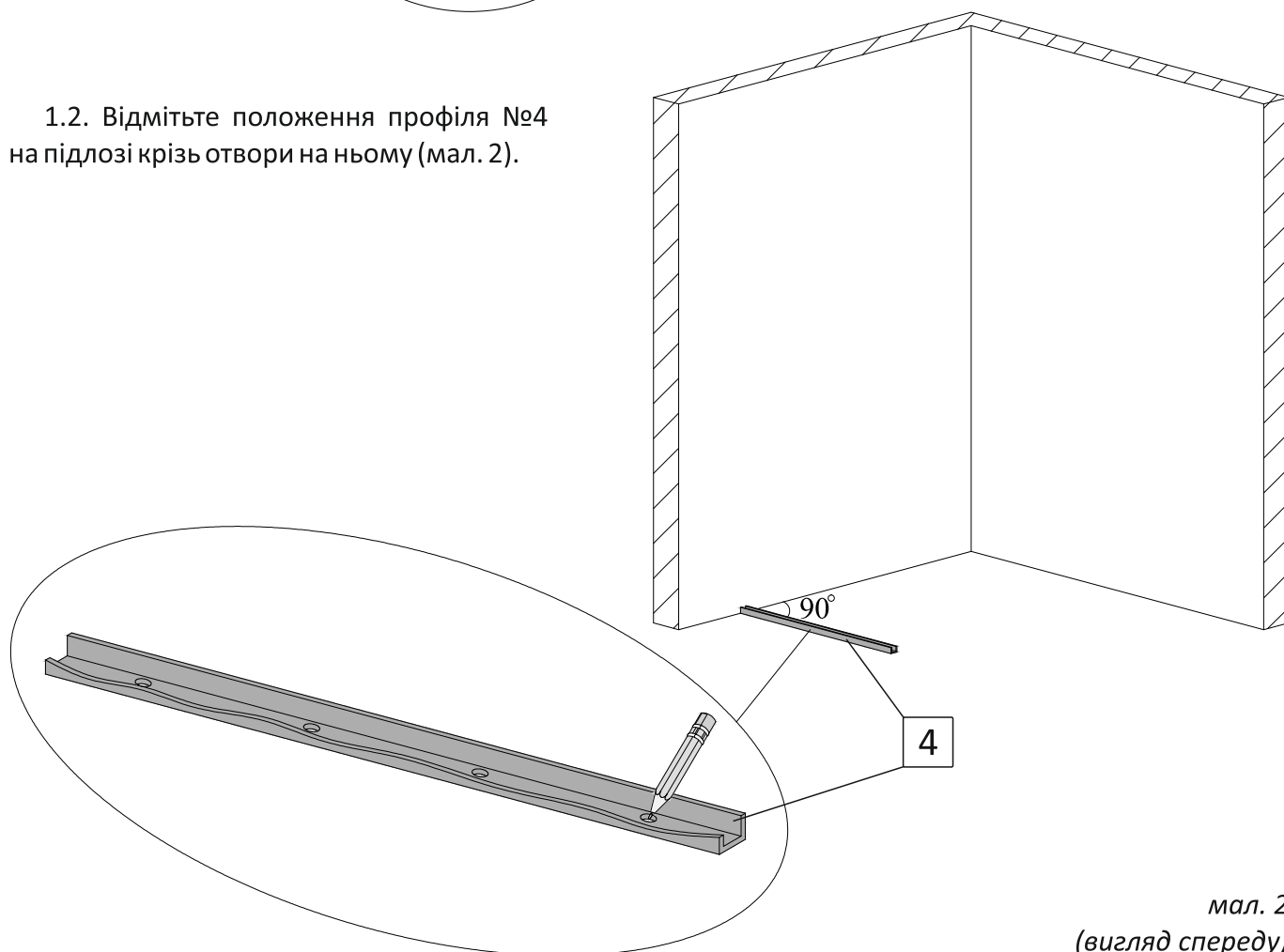

мал. 2  
(вигляд спереду)

1.3. Виконайте свердління отворів у підлозі діаметром 6мм. Вставте в підготовлені отвори дюбелі №22 (мал. 3).

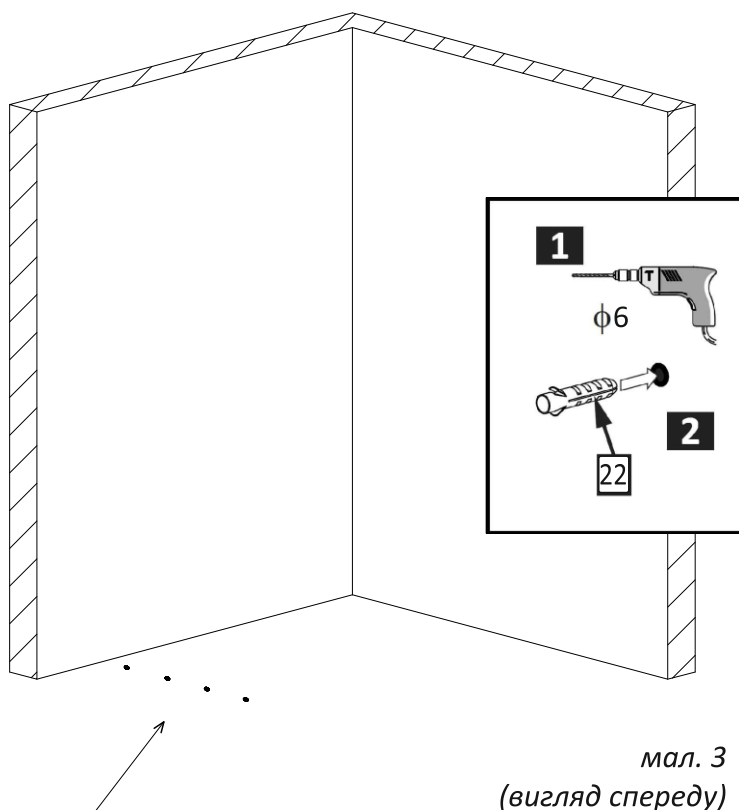

мал. 3  
(вигляд спереду)

1.4. Нанесіть на нижню сторону профіля, що прилягає до підлоги, прозорий силікон. За допомогою шурупів №23 закріпіть профіль до підлоги (мал. 4).

1.5. При монтуванні душової kabіни на піддон, профіль необхідно приклеїти до піддона прозорим силіконом.

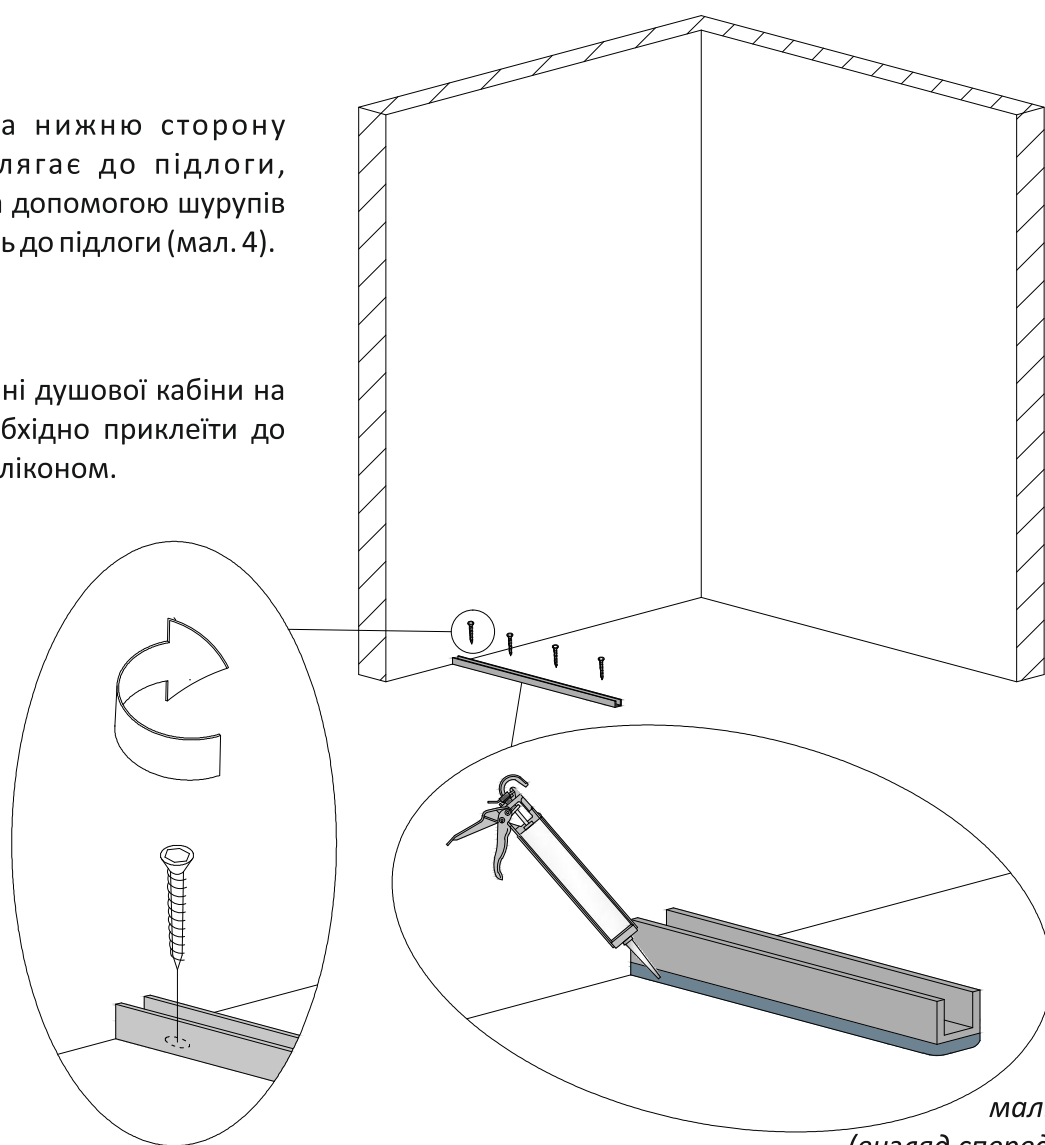

мал. 4  
(вигляд спереду)

## 2. Встановлення на підлогу профіля нерухомої частини дверей.

2.1. Визначте відстань розміщення зовнішньої сторони підлогового профіля №5 від стіни. Ця відстань дорівнює розміру ширини стінки вашої душової kabіни, що вказана у назві. Наприклад, якщо ви придбали душову kabіну з назвою *Душова kabіна Liberta «LEGIA» прозора, двері 1200 R, стінка 800, ручка Кругла, h 2000* - це означає, що відстань від стіни до зовнішньої сторони підлогового профіля №5 дорівнює 800мм.

Притисніть підлоговий профіль до стіни під прямим кутом. (мал. 5)

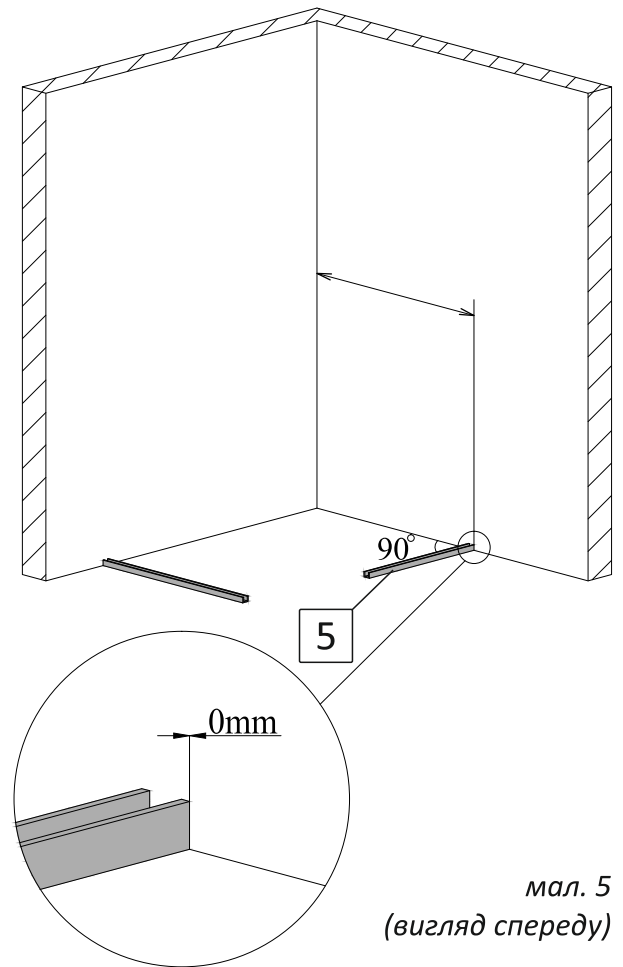

мал. 5  
(вигляд спереду)

2.2. Відмітьте положення профіля №5 на підлозі крізь отвори на ньому (мал. 6).

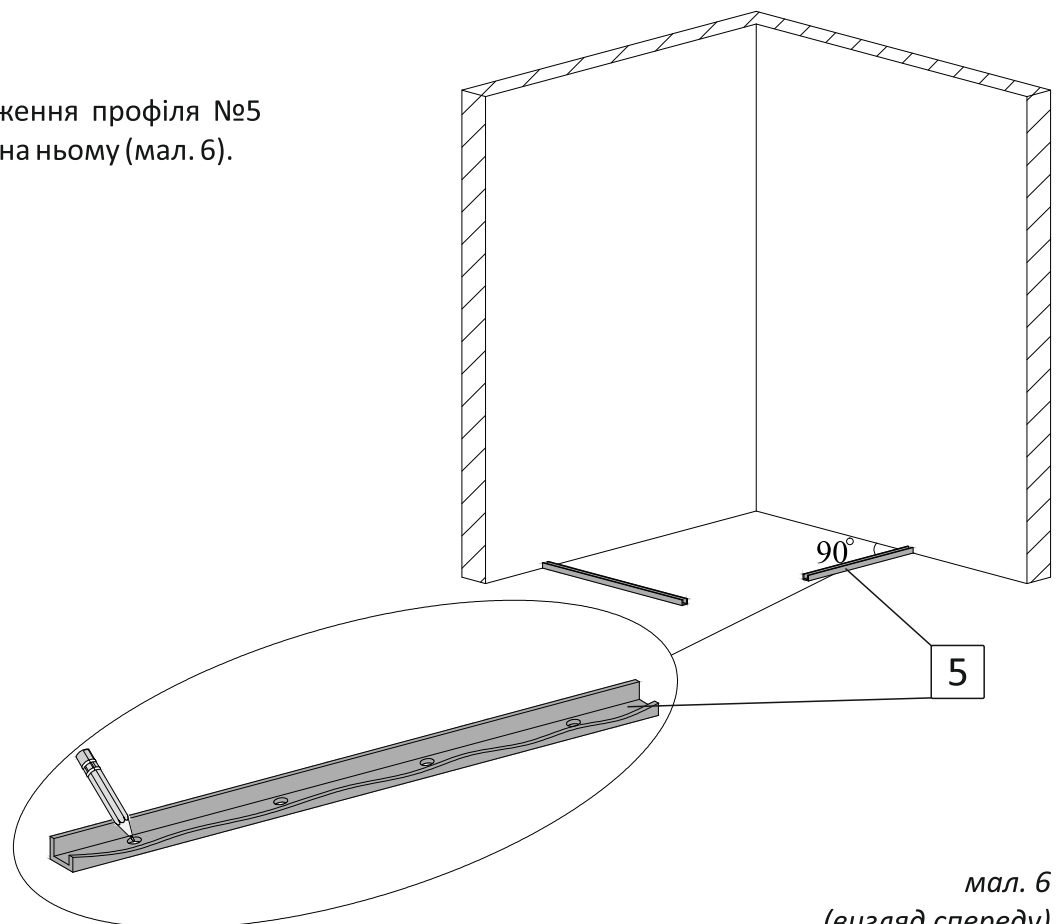

мал. 6  
(вигляд спереду)



2.3. Виконайте свердління отворів у підлозі діаметром 6мм. Вставте в підготовлені отвори дюбелі №22 (мал. 7).

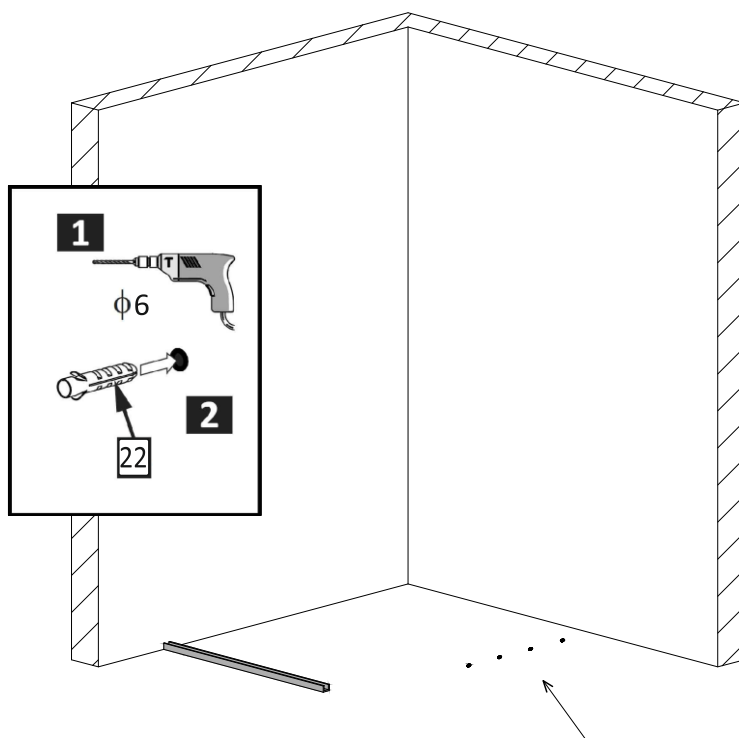

мал. 7  
(вигляд спереду)

2.4. Нанесіть на нижню сторону профіля, що прилягає до підлоги, прозорий силікон. За допомогою шурупів №23 закріпіть профіль до підлоги (мал. 8).

2.5. При монтуванні душової kabіни на піддон, профіль необхідно приклеїти до піддона прозорим силіконом.

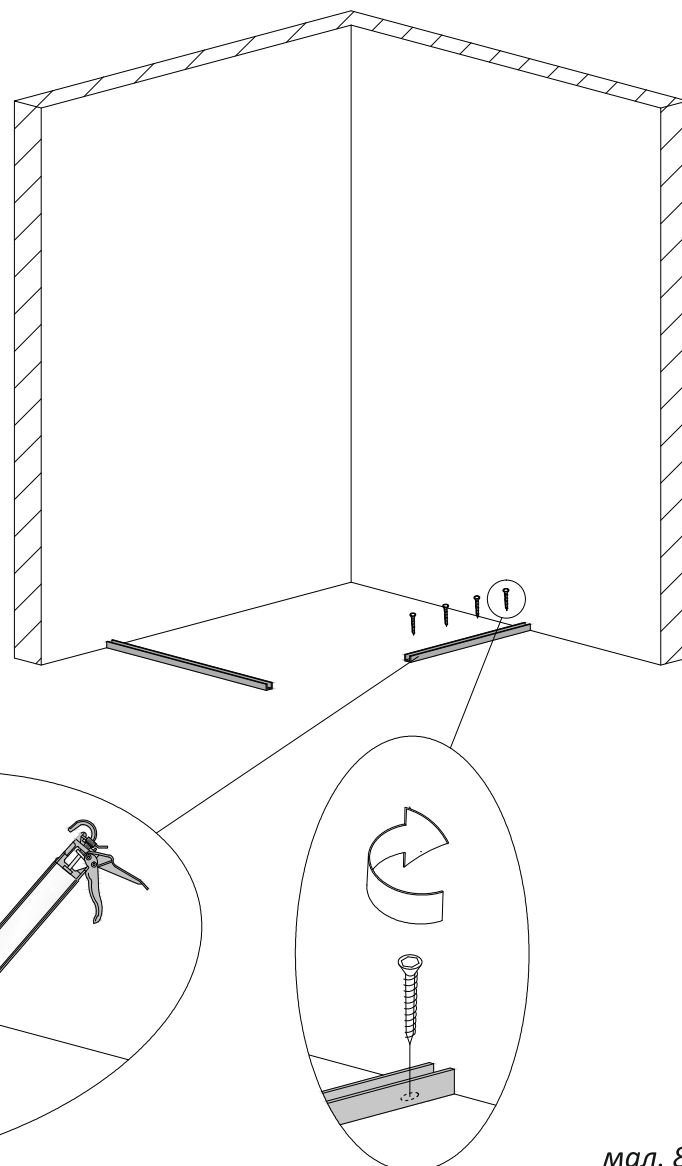

мал. 8  
(вигляд спереду)

### 3. Встановлення кріплення стіна-скло.

3.1. За допомогою 6-гранного ключа розберіть одне кріплення стіна-скло №6 (мал. 9).

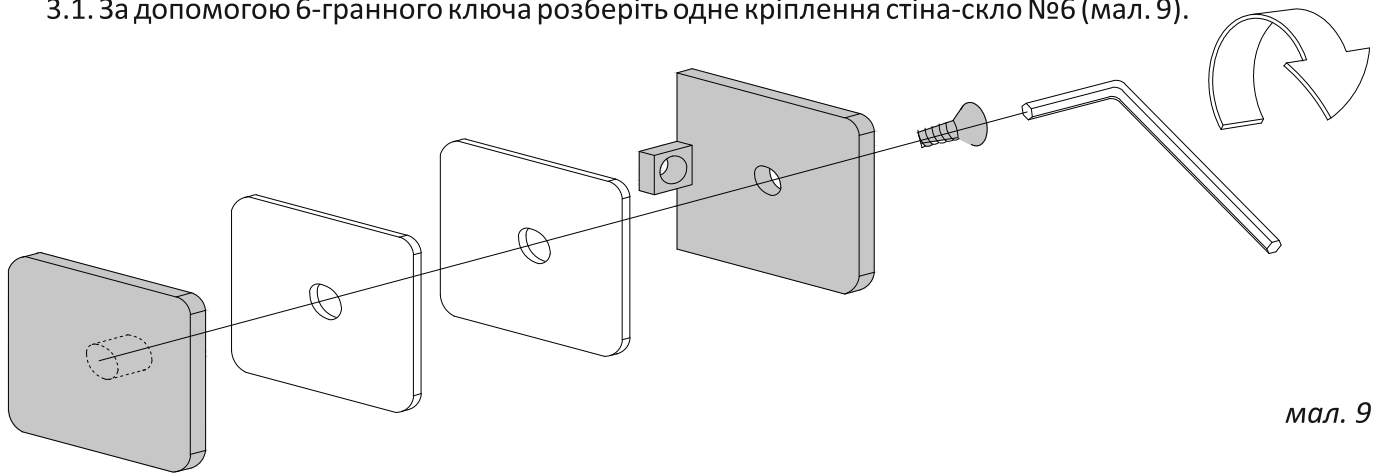

мал. 9

3.2. Встановіть скло бокової стінки у профіль №4, що на підлозі. Притисніть до стіни. За допомогою рівня, забезпечте **виключно вертикальне!** положення бокової стінки (мал. 10).

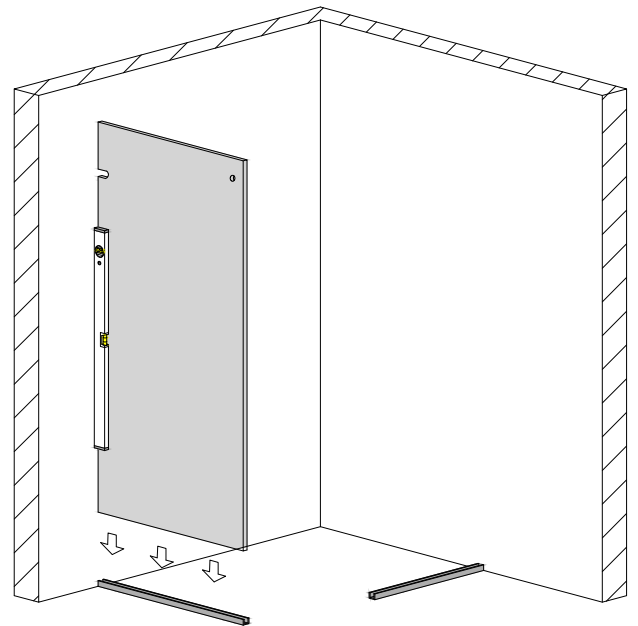

мал. 10  
(вигляд спереду)

3.3. З внутрішньої сторони скла, посередині вирізу, притисніть кріплення стіна-скло №6. Відмітьте місце його встановлення на стіні (мал. 11). Відставте скло у сторону.

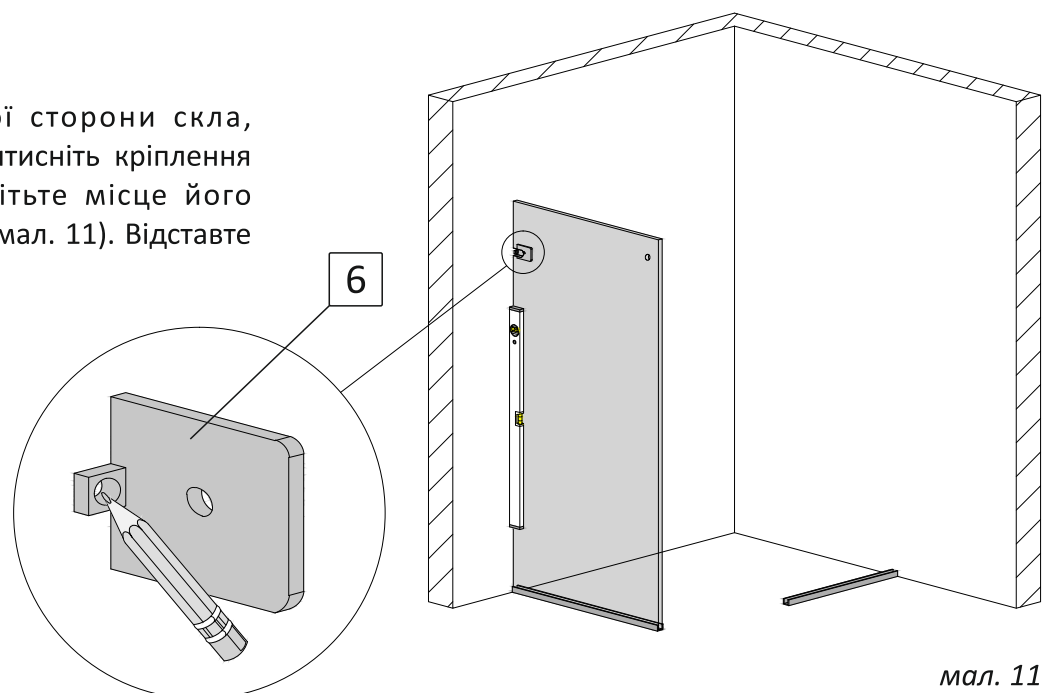

мал. 11  
(вигляд спереду)

3.4. Виконайте свердління отвору у стіні діаметром 8мм. Вставте в отвір дюбель №19 (мал. 12).

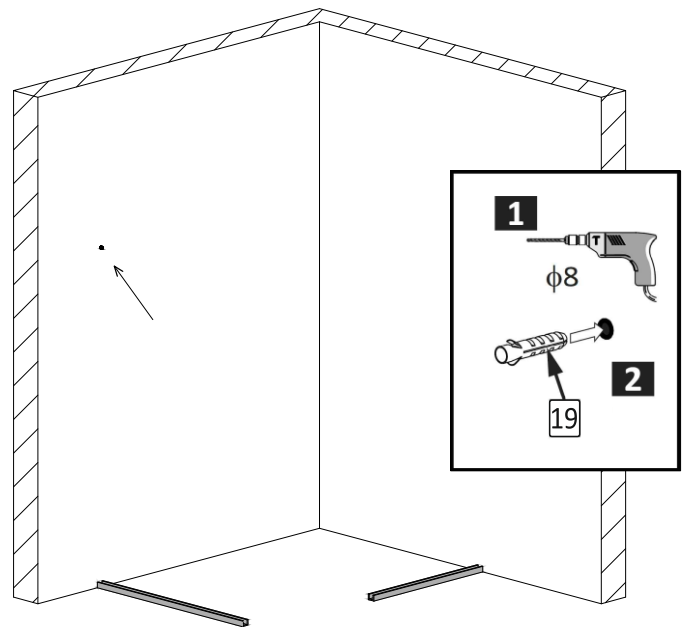

мал. 12  
(вигляд спереду)

3.5. Закріпіть кріплення №6 до стіни шурупом №20 (мал. 13).

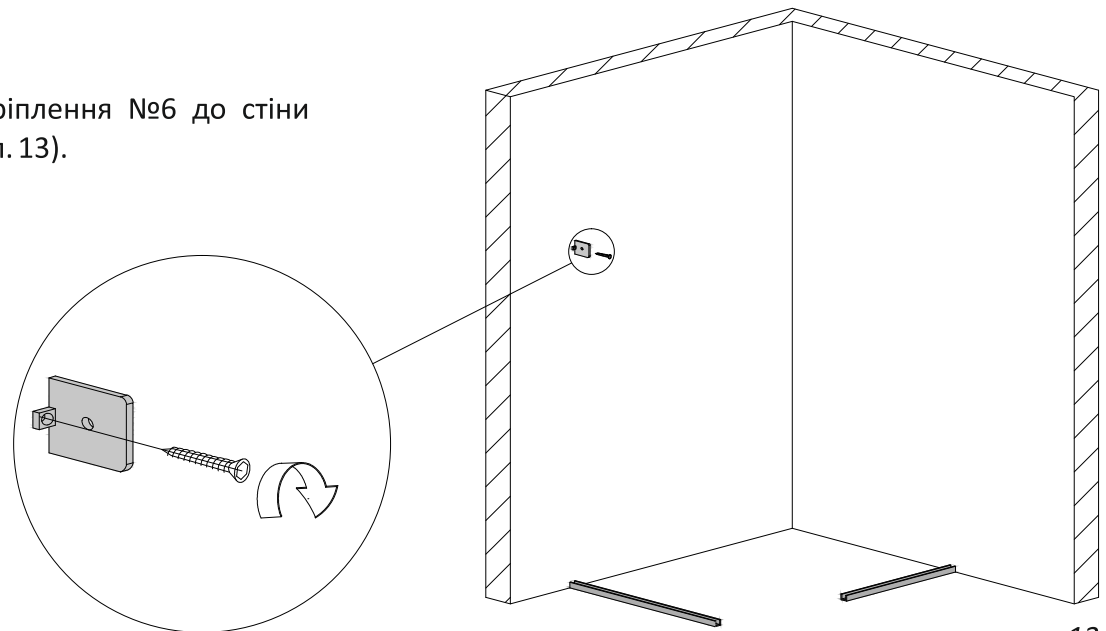

мал. 13  
(вигляд спереду)

3.6. За допомогою 6-гранного ключа розберіть друге кріплення стіна-скло №6 (мал. 14).

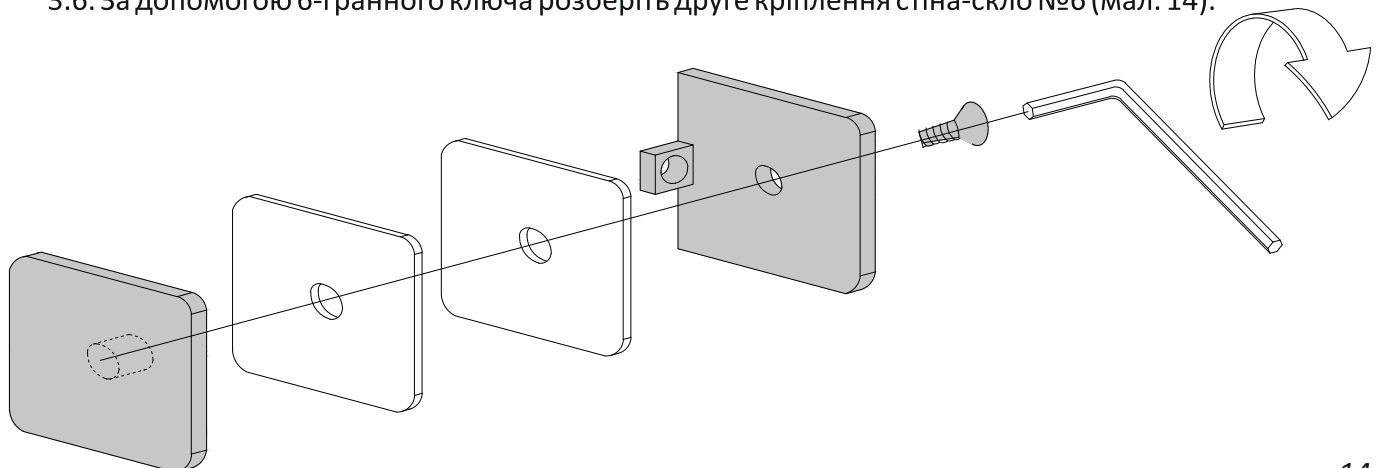

мал. 14

3.7. Встановіть скло нерухомої частини дверей у профіль №5, що на підлозі. Притисніть до стіни. За допомогою рівня, забезпечте **виключно вертикальне!** положення скла (мал. 15).

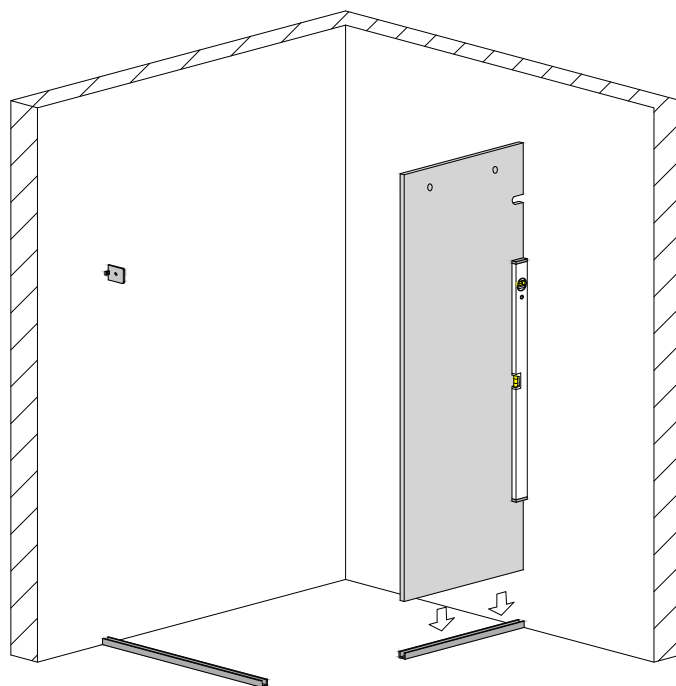

мал. 15  
(вигляд спереду)

3.8. З внутрішньої сторони скла, посередині вирізу, притисніть кріплення стіна-скло №6. Відмітьте місце його встановлення на стіні (мал. 16). Відставте скло у сторону.

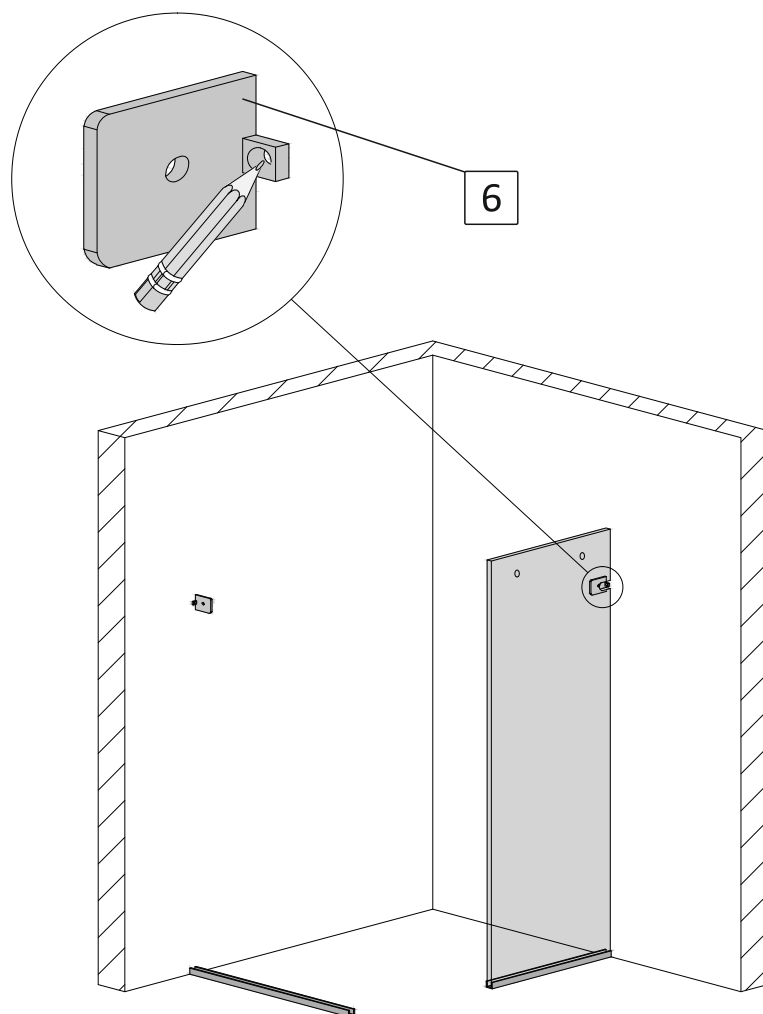

мал. 16  
(вигляд спереду)

3.9. Виконайте свердління отвору у стіні діаметром 8мм. Вставте в отвір дюбель №19 (мал. 17).

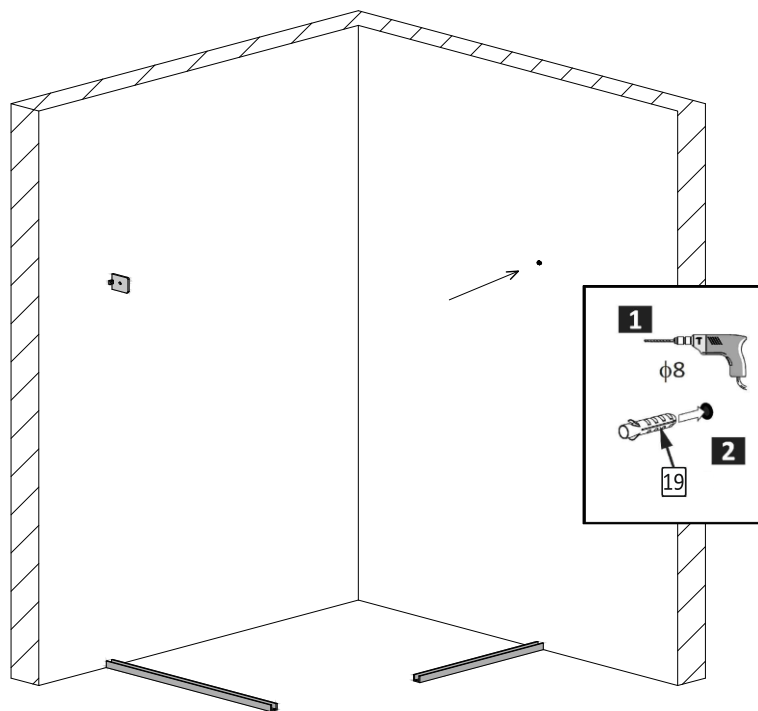

мал. 17  
(вигляд спереду)

3.10. Закріпіть кріплення №6 до стіни шурупом №20 (мал. 18).

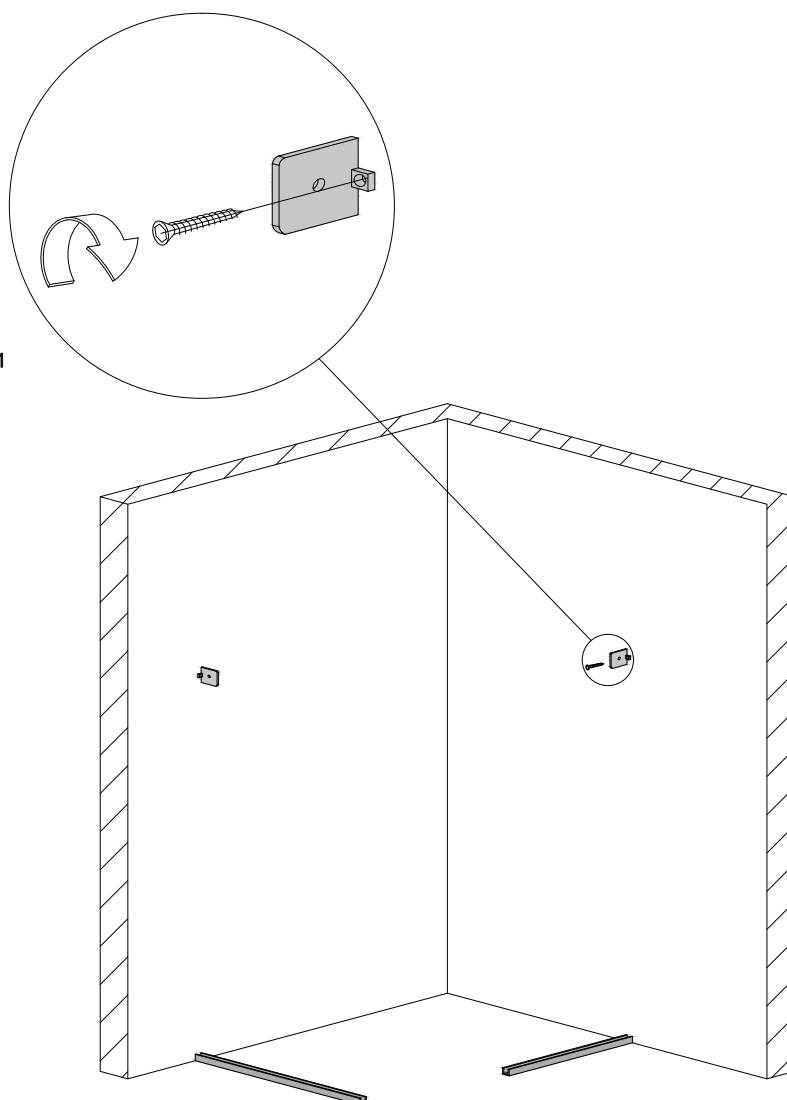

мал. 18  
(вигляд спереду)

## 4. Встановлення бокової стінки.

4.1. Підріжте канцелярським ножем ущільнювач №8 таким чином, щоб він щільно прилягав знизу до верхнього краю встановленого на підлозі профіля №4 (усередину профіля ущільнювач не має заходити), а зверху – до нижнього краю встановленого кріплення №6 (мал. 19).

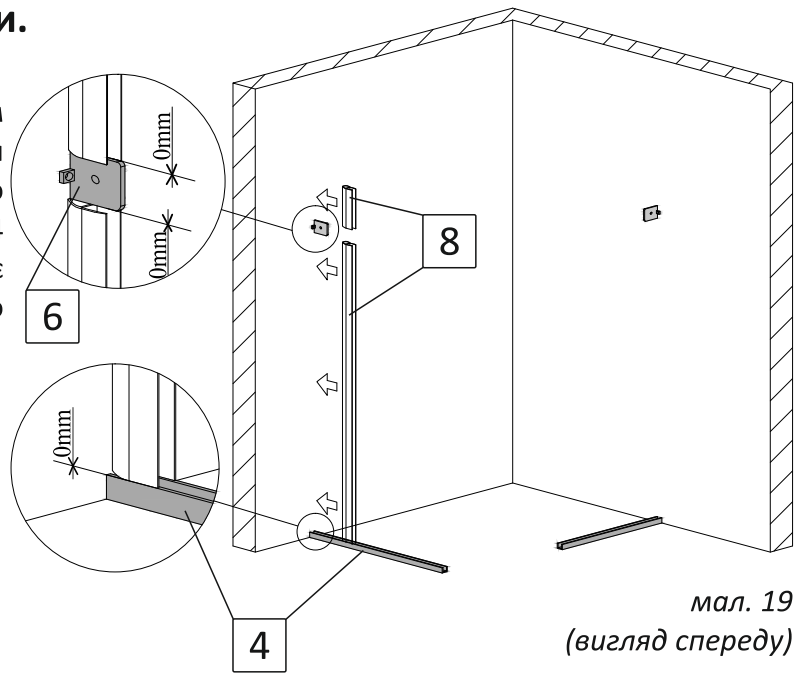

мал. 19  
(вигляд спереду)

4.2. Одягніть цей ущільнювач на торець бокової стінки зі сторони стіни. Залиште відступ до нижнього краю скла 8мм (мал. 20).

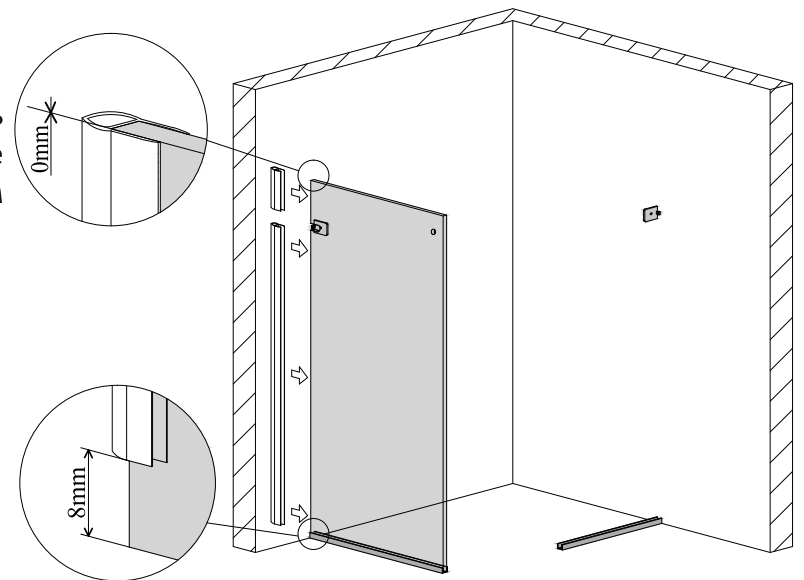

мал. 20  
(вигляд спереду)

4.3. Усередину встановленого підлогового профіля №4 нанесіть суцільний шар прозорого силікону (мал. 21).

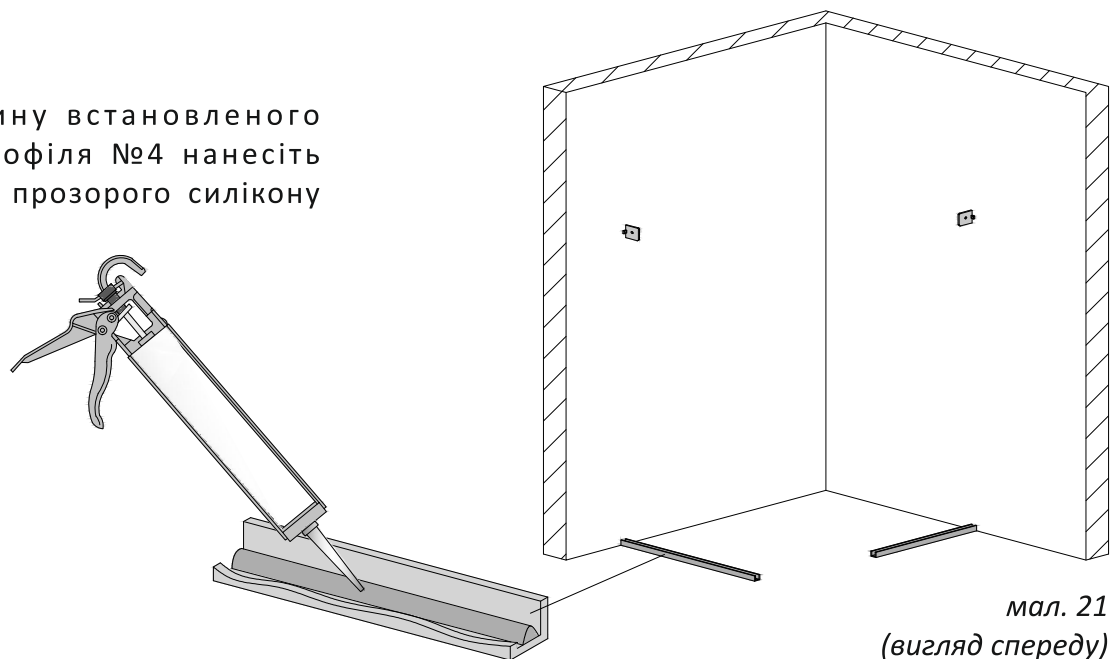

мал. 21  
(вигляд спереду)

4.4. Вставте бокову стінку у підлоговий профіль №4. Притисніть до стіни та зафіксуйте кріпленням №6. Зовнішній торець скла, має бути в один рівень з профілем на підлозі (мал. 22).

4.5. Для запобігання можливого протікання, рекомендуємо з внутрішньої сторони душової kabіни за допомогою прозорого силікону зробити герметизацію стику між ущільнювачами №8 на склі та стіною до якої вони прилягають. Герметизацію стику виконати по всій висоті душової kabіни.

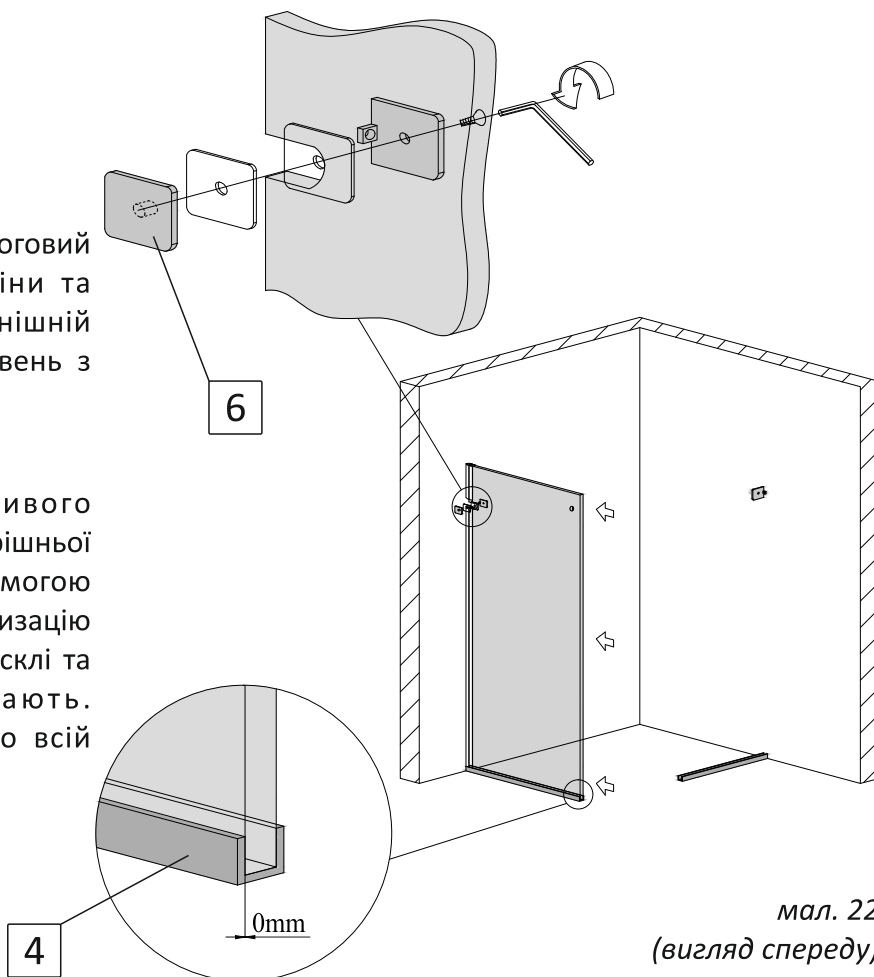

мал. 22  
(вигляд спереду)

## 5. Встановлення нерухомої частини дверей.

5.1. Підріжте канцелярським ножом ущільнювач №8 таким чином, щоб він щільно прилягав знизу до верхнього краю встановленого на підлозі профіля №5 (усередину профіля ущільнювач не має заходити), а зверху – до нижнього краю встановленого кріплення №6 (мал. 23).

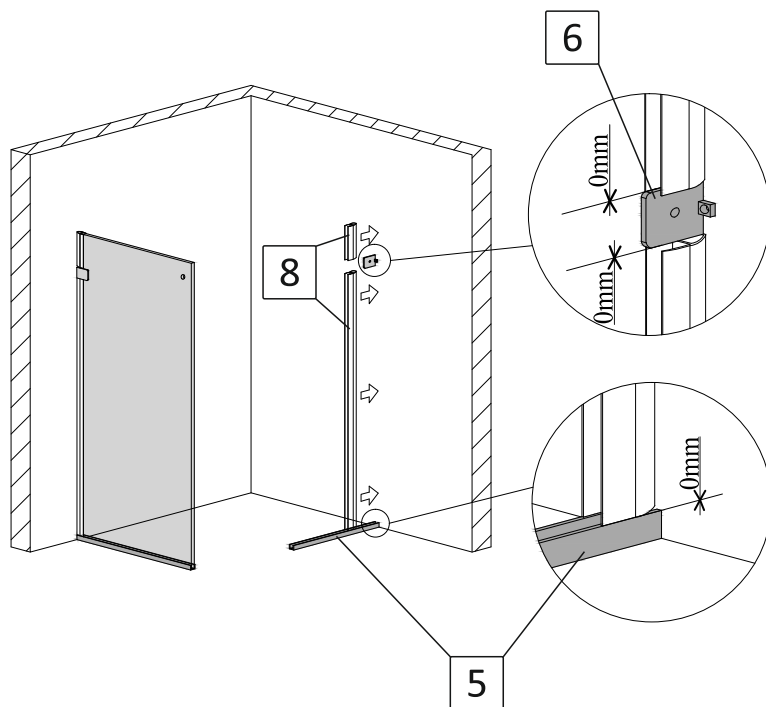

мал. 23  
(вигляд спереду)

5.2. Одягніть цей ущільнювач на торець нерухомої стінки дверей зі сторони стіни. Залиште відступ до нижнього краю скла 8мм (мал. 24).

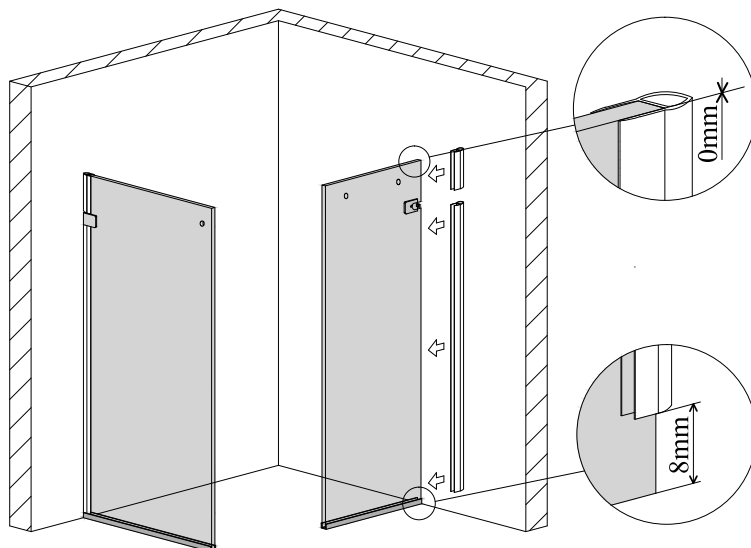

мал. 24  
(вигляд спереду)

5.3. Усередину встановленого підлогового профіля №5 нанесіть суцільний шар прозорого силікону (мал. 25).

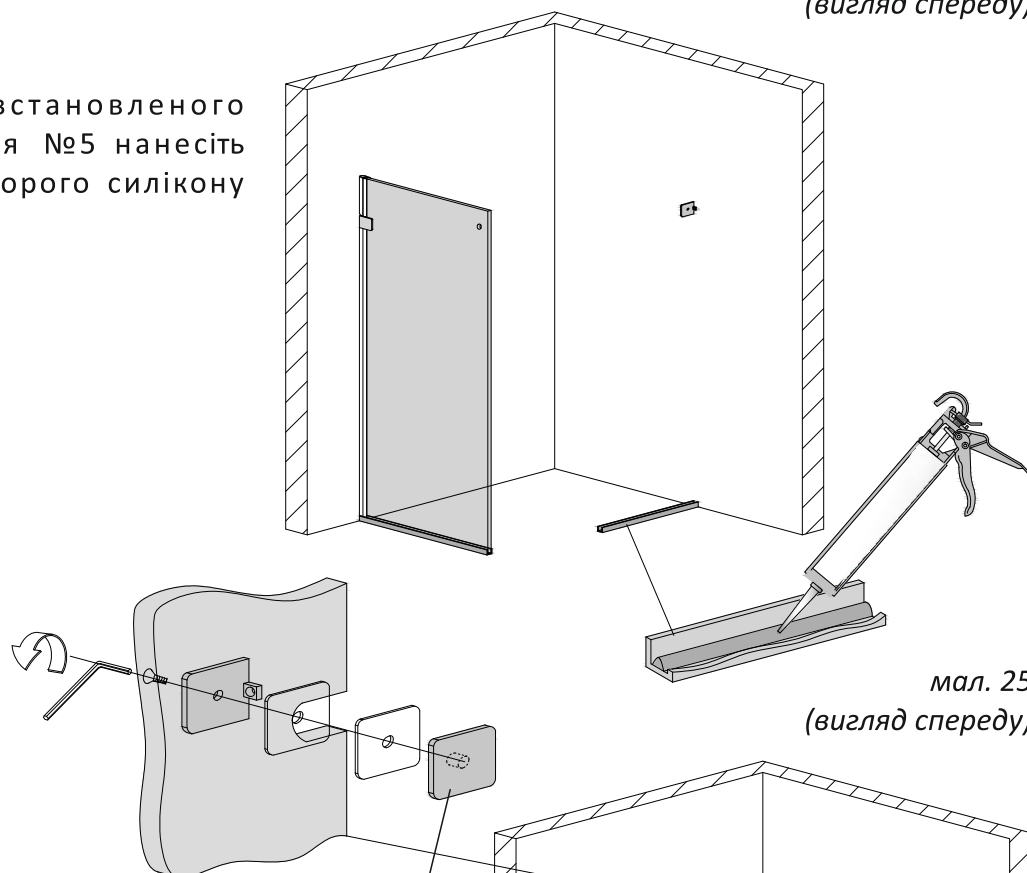

мал. 25  
(вигляд спереду)

5.4. Вставте нерухому частину дверей у підлоговий профіль №5. Притисніть до стіни та зафіксуйте кріпленням №6. Зовнішній торець скла, має бути в один рівень з профілем на підлозі (мал. 26).

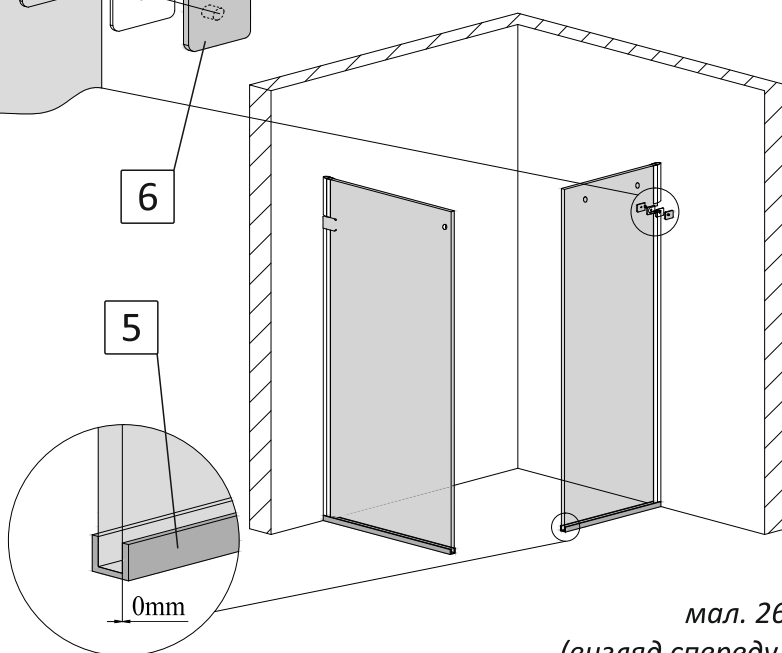

мал. 26  
(вигляд спереду)

5.5. Для запобігання можливого протікання, рекомендуємо з внутрішньої сторони душової kabіни за допомогою прозорого силікону зробити герметизацію стика між ущільнювачами №8 на склі та стіною до якої вони прилягають. Герметизацію стика виконати по всій висоті душової kabіни.



## 6. Встановлення стабілізатора.

6.1. За допомогою 6-гранного ключа розберіть два кріплення стіна-стабілізатор №9, відокремивши монтажні пластини (мал. 27).

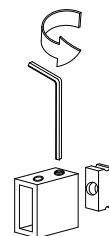

мал. 27

6.2. Закріпіть на бокову стінку душової kabіни монтажну пластину від кріплення стіна-стабілізатор №9, прикрутивши її до заглушки №10. Гвинт постачається в комплекті разом із заглушкою. Монтажна пластинка має бути розташована вертикально всередині душової kabіни (мал. 28).

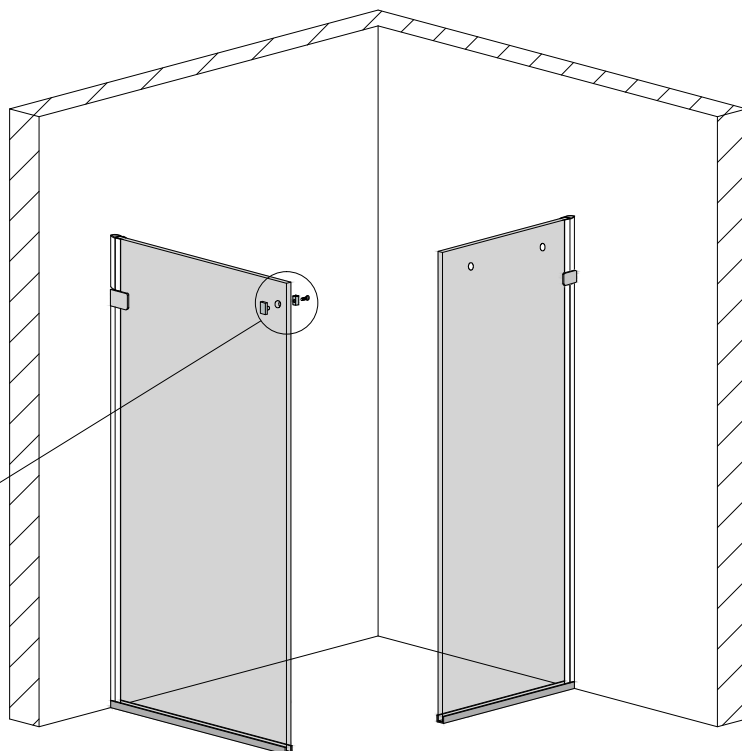
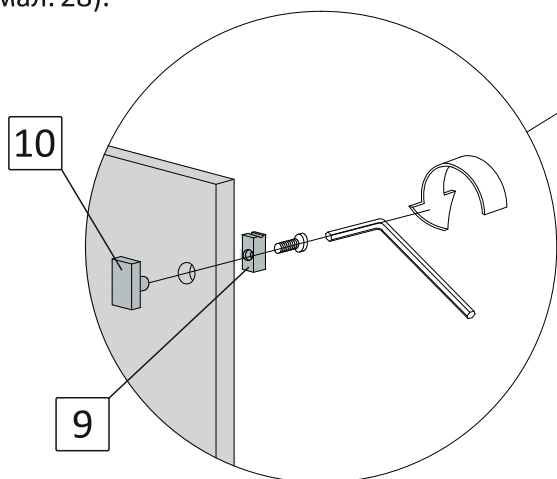

мал. 28  
(вигляд спереду)

6.3. Одягніть на стабілізатор №11 кріплення №9, монтажна пластинка якого закріплена на боковій стінці душової kabіни (мал. 29-1).

**УВАГА!** Кріплення №9 одягається на сторону стабілізатора без отворів. Зажимний гвинт монтажної пластинки має бути ззовні кріплення №9.

Розберіть два кріплення стабілізатор-скло №12 та одягніть їх на стабілізатор №11. Ззовні на кріплення №12 одягніть пластикові шайби, які входять у його комплект (мал. 29-2, 29-3).

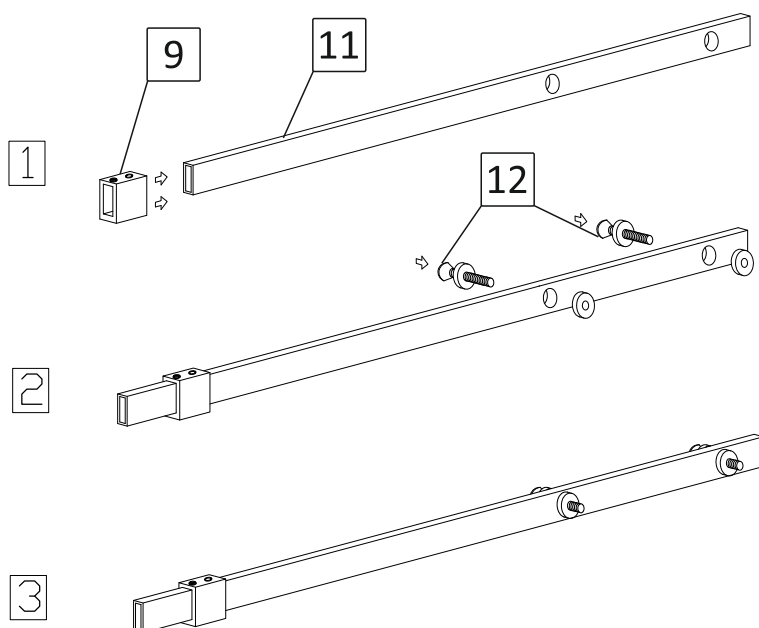

мал. 29

6.4. Розмістіть стабілізатор на душову кабінку. Кріплення №9 одягніть на монтажну пластину що на боковій стінці (на закріплюючи її). Фіксуючі гвинти кріплення №12 просуньте в отвори на склі нерухомої частини дверей, пластикова шайба має бути між стабілізатором та склом. За допомогою рівня забезпечте **виключно горизонтальне!** положення стабілізатора (можливий незначний нахил у напрямку руху дверей на зачинення). Відмітьте на стіні розташування центра стабілізатора (мал. 30). Відставте стабілізатор у сторону.

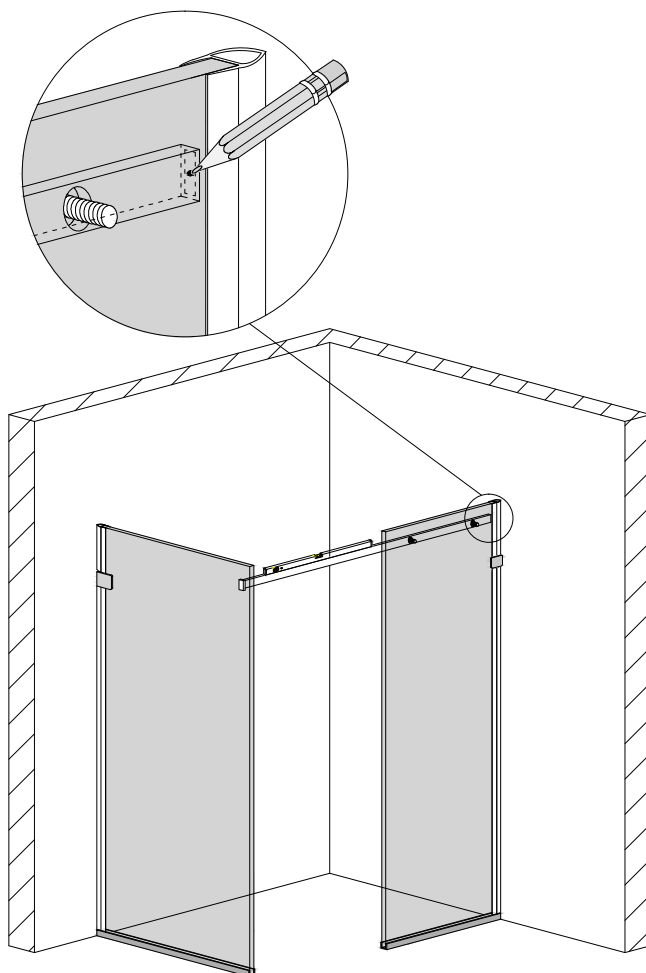

мал. 30  
(вигляд спереду)

6.5. Виконайте свердління отвору у стіні діаметром 8мм. Вставте в отвір дюбель №19 (мал. 31).

**Увага! В залежності від інструменту, якщо буде наявний ризик пошкодження встановленого скла нерухомої частини дверей, рекомендуємо розслабити кріплення №6 цього скла та відхилити скло у сторону на момент свердління отвору у стіні.**

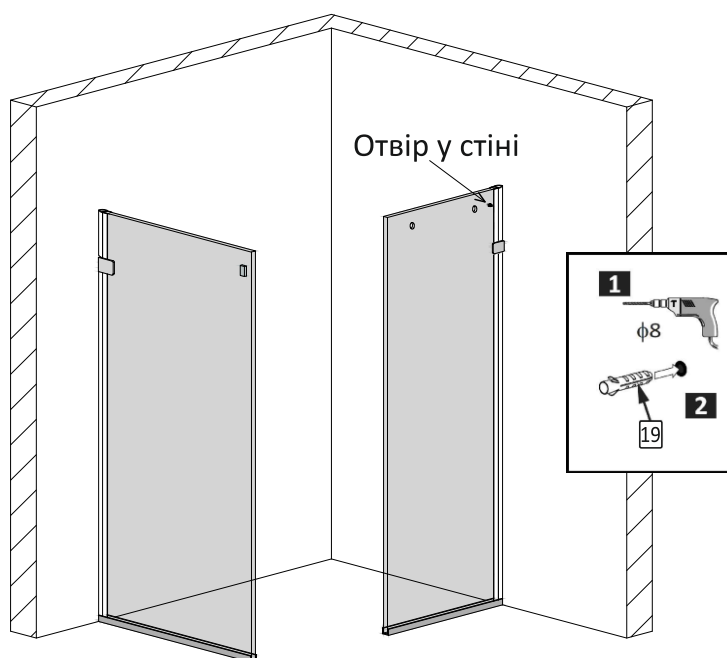

мал. 31  
(вигляд спереду)

6.6. Закріпіть монтажну пластину другого кріплення стіна-стабілізатор №6 до стіни шурупом №20 (мал. 32).

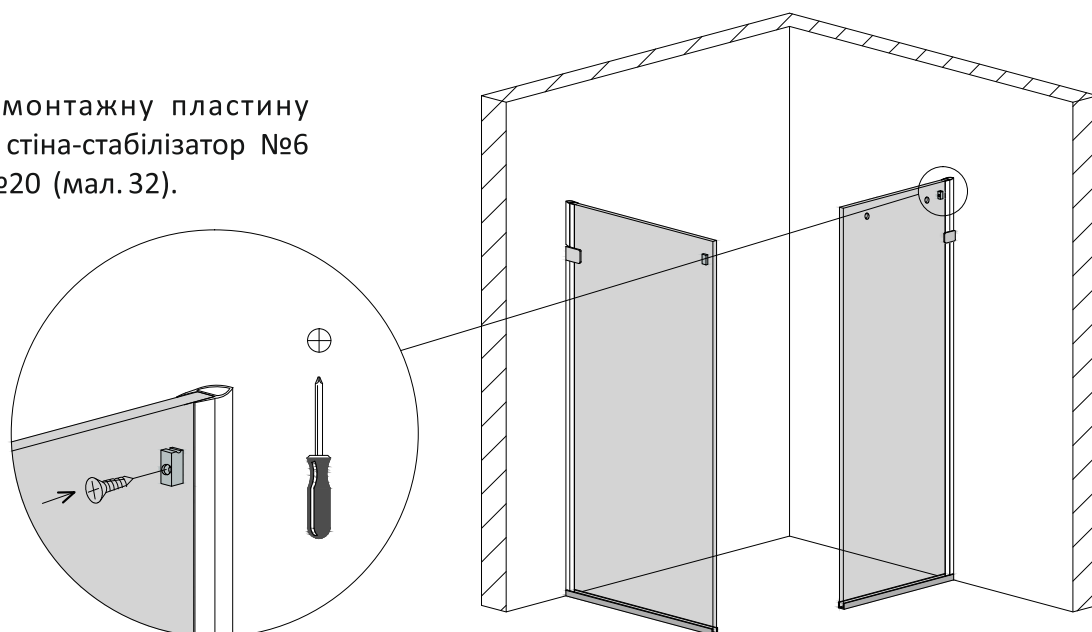

мал. 32  
(вигляд спереду)

6.7. Зберіть стабілізатор. Одягніть на нього стопор №14, стопор з магнітом №13 (якщо його передбачає вибрана вами комплектація) та два кріплення №9 (мал. 33).

**УВАГА!** Якщо вибрана вами комплектація душової kabіни передбачає фіксацію дверей за допомогою магнітної стрічки №13\*, стопор з магнітом №13 зараз та в наступних пунктах інструкції не використовується.

**УВАГА!** Зажимний гвинт монтажної пластини кожного кріплення №9 має бути ззовні. Стопор з магнітом №13 розмістіть на стороні куди зачиняються двері, магніт має бути обернений до середини стабілізатора. Стопор №14 розмістіть на протилежній стороні, пом'якшуючий відбійник має бути обернений до середини стабілізатора.

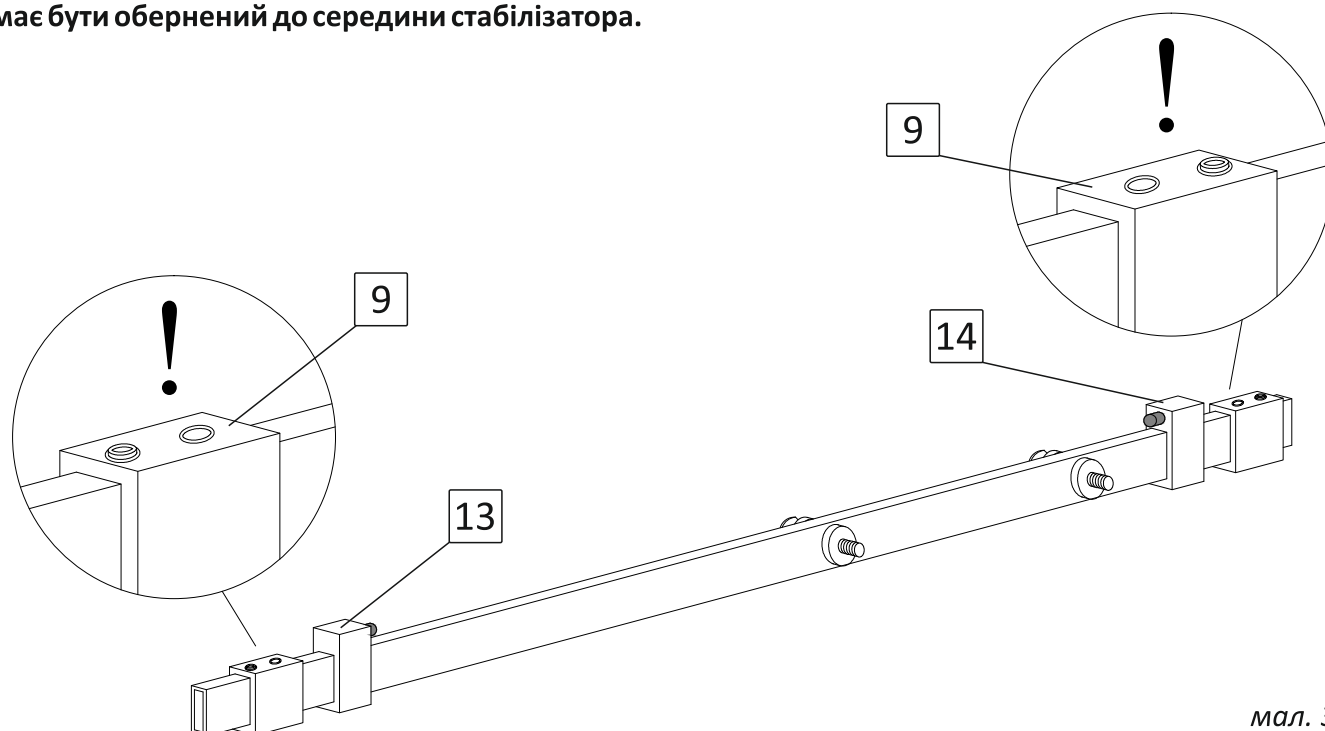

мал. 33  
(вигляд спереду)

6.8. Закріпіть стабілізатор на душовій кабіні (мал. 34).

Спочатку одягніть обидва кріплення №9 на монтажні пластини (перша монтажна пластина встановлена на скляній боковій стінці, друга на стіні) та затягніть їх за допомогою шестигранника (фіксуючі гвинти розташовані ззовні кріплення №9). Відрегулюйте положення стабілізатора по горизонталі та зафіксуйте його за допомогою других гвинтів на кріпленнях №9 (гвинти обернені до середини стабілізатора).

Далі закріпіть до скла обидва кріплення №12. Зверніть увагу на наявність пластикової шайби між стабілізатором та склом.

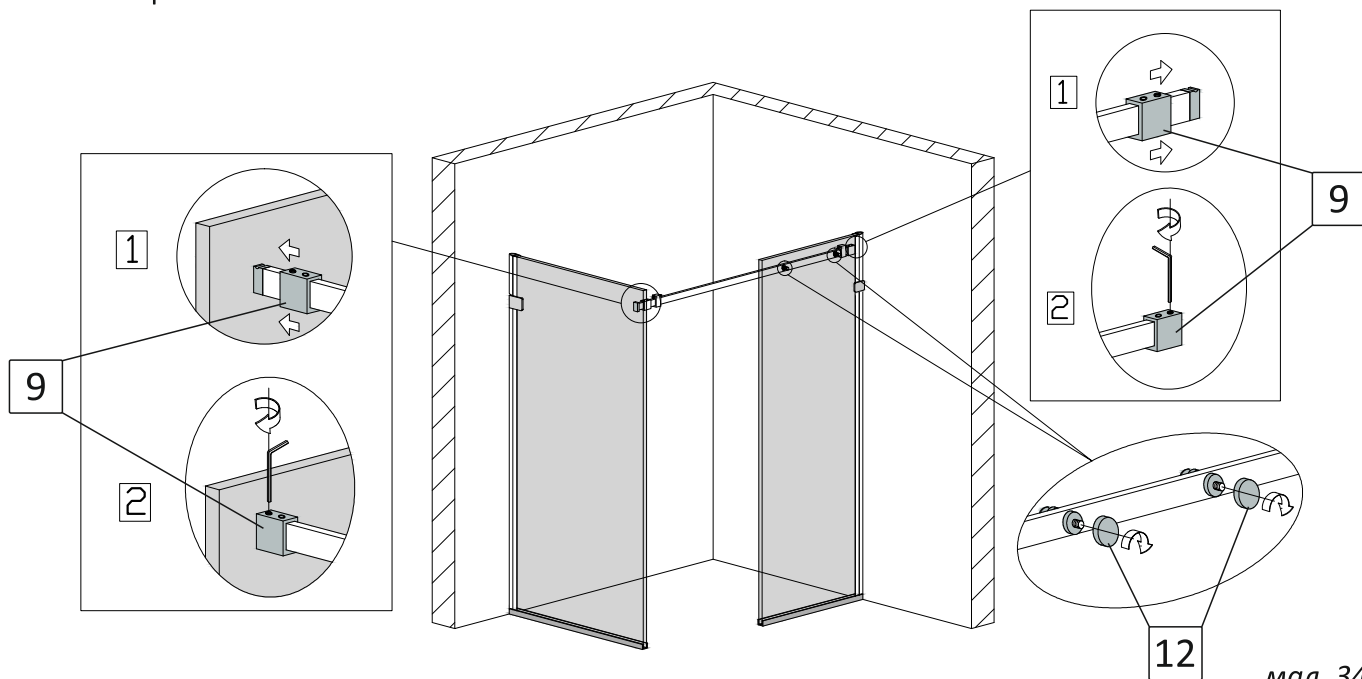

мал. 34  
(вигляд спереду)

## 7. Встановлення нижньої направляючої.

7.1. Виставте положення індикатора нижньої направляючої №15 на відмітку «8» (мал. 35).

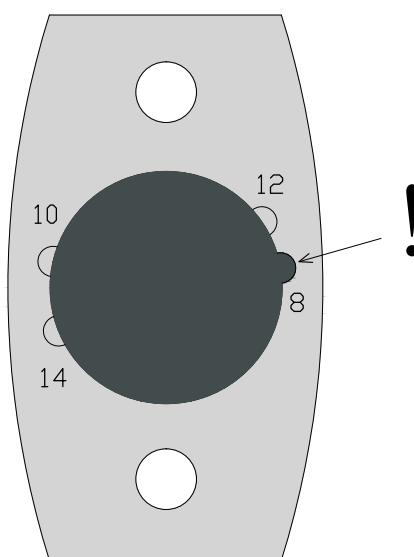

мал. 35  
(вигляд знизу)

7.2. Розмістіть на підлогу нижню направляючу №15 на відстані 10мм до профіля №5 таким чином, щоб центр нижньої направляючої був навпроти зовнішнього краю профіля. Відмітьте положення нижньої направляючої на підлозі крізь отвори на ній (мал. 36).

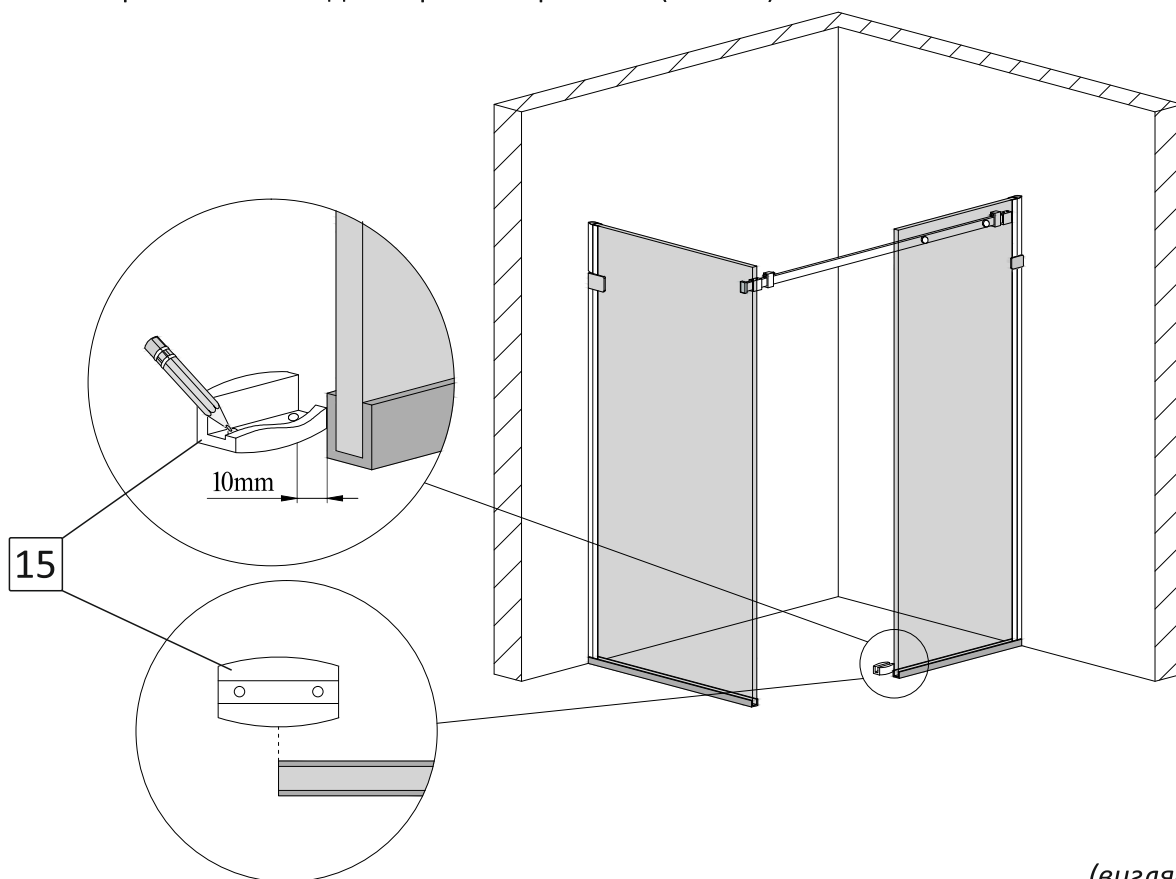

мал. 36  
(вигляд спереду)

7.3. Виконайте свердління отворів у підлозі діаметром 8мм. Вставте в підготовлені отвори дюбелі №19 (мал.37).

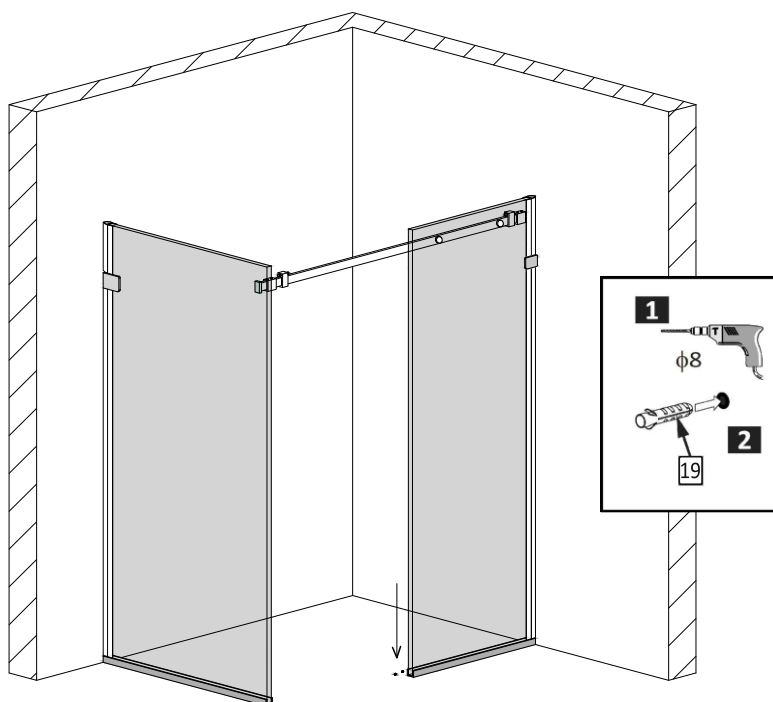

мал. 37  
(вигляд спереду)

7.4. За допомогою шурупів №21 закріпіть нижню направляючу до підлоги (мал. 38).

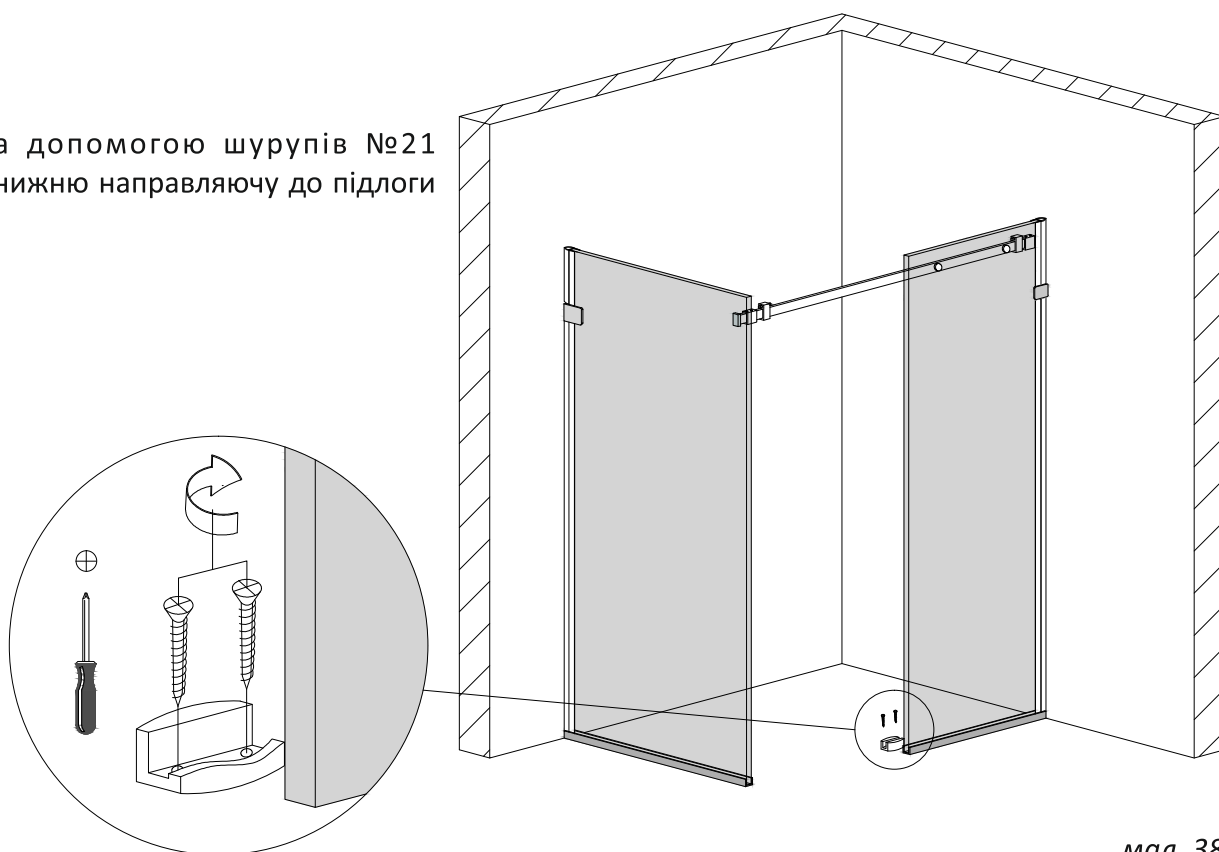

мал. 38  
(вигляд спереду)

## 8. Встановлення рухомої частини дверей.

8.1. За допомогою шестигранного ключа розберіть та закріпіть два верхніх ролика №16 на рухомій частині дверей таким чином, щоб рухома частина ролика була з зовнішньої сторони дверей (мал. 39).

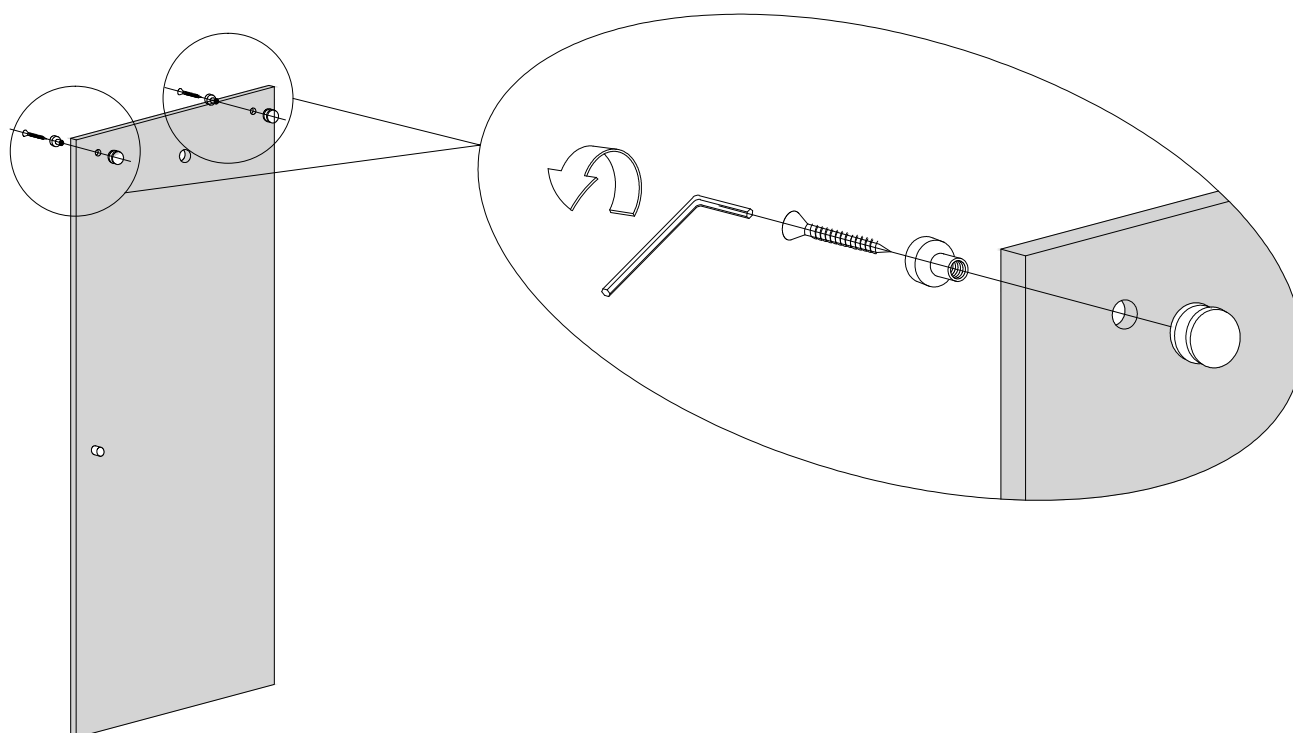

мал. 39

8.2. Розмістіть на підлогу дві підкладки №24. Зсередини душової kabіни одягніть двері з роликами на стабілізатор таким чином, щоб двері увійшли в паз нижньої направляючої №15 та стали на підкладки №24 (мал. 40).

**Увага! Торці та кути скла є найбільш вразливими ділянками. Категорично заборонено допускати найменші удари у ці ділянки під час монтування. Будьте уважні та обережні під час виконання п.8.2.**

Встановіть на двері ручку №7 (№7\*)

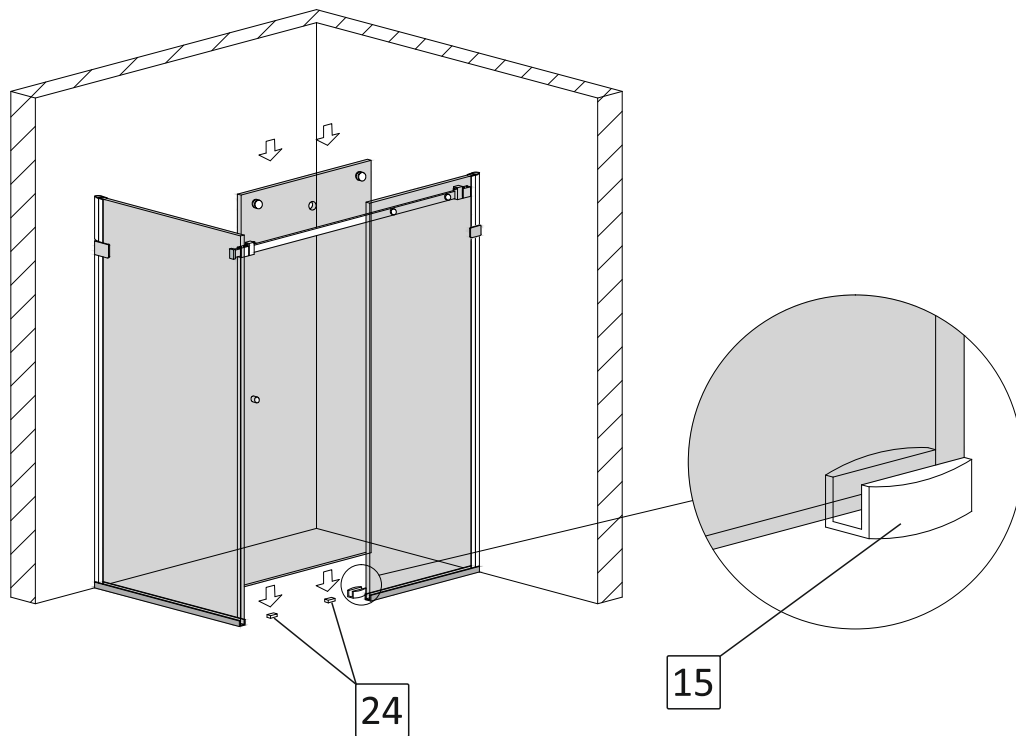

мал. 40  
(вигляд спереду)

8.3. Одягніть на торець дверей збоку ручки ущільнювач №8 (№8\*) в один рівень з нижнім краєм дверей. За необхідністю, підріжте його канцелярським ножем по висоті душової kabіни (мал. 41).

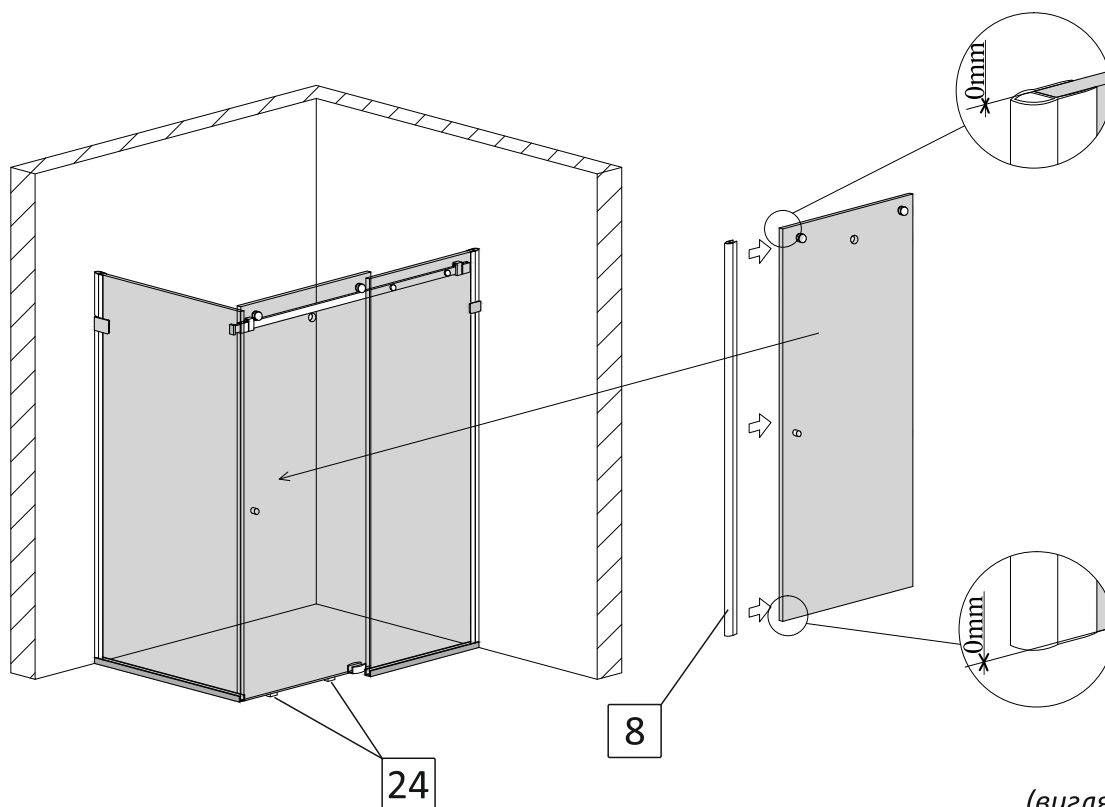

мал. 41  
(вигляд спереду)

8.4. Одягніть на другий торець дверей ущільнювач №17 (без вирізів на його кінцях) в один рівень з нижнім краєм дверей. (мал. 42).

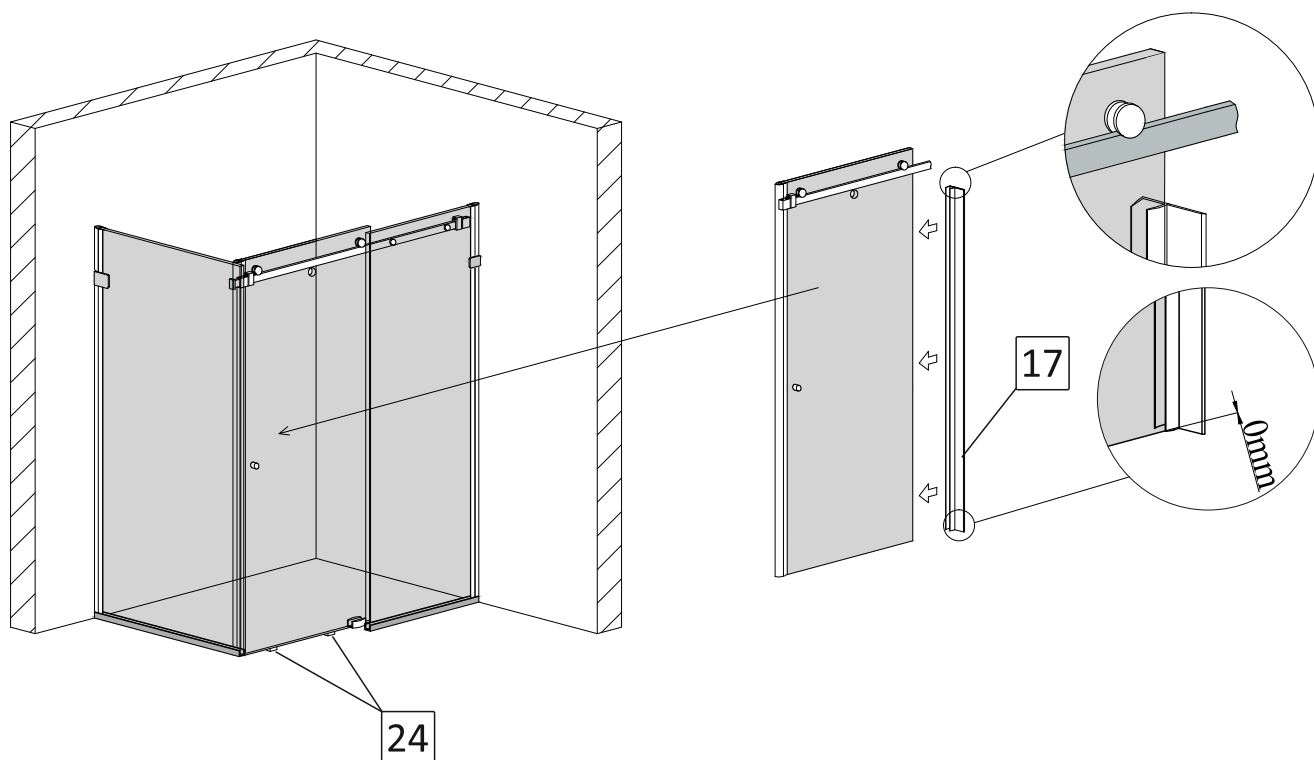

мал. 42  
(вигляд спереду)

8.5. На торець нерухомої частини дверей одягніть ущільнювач №17 з вирізами на його кінцях, впритул до профіля на підлозі №5. За допомогою канцелярського ножа підріжте його по висоті в один рівень з встановленим ущільнювачем у п.8.4. (мал. 43).

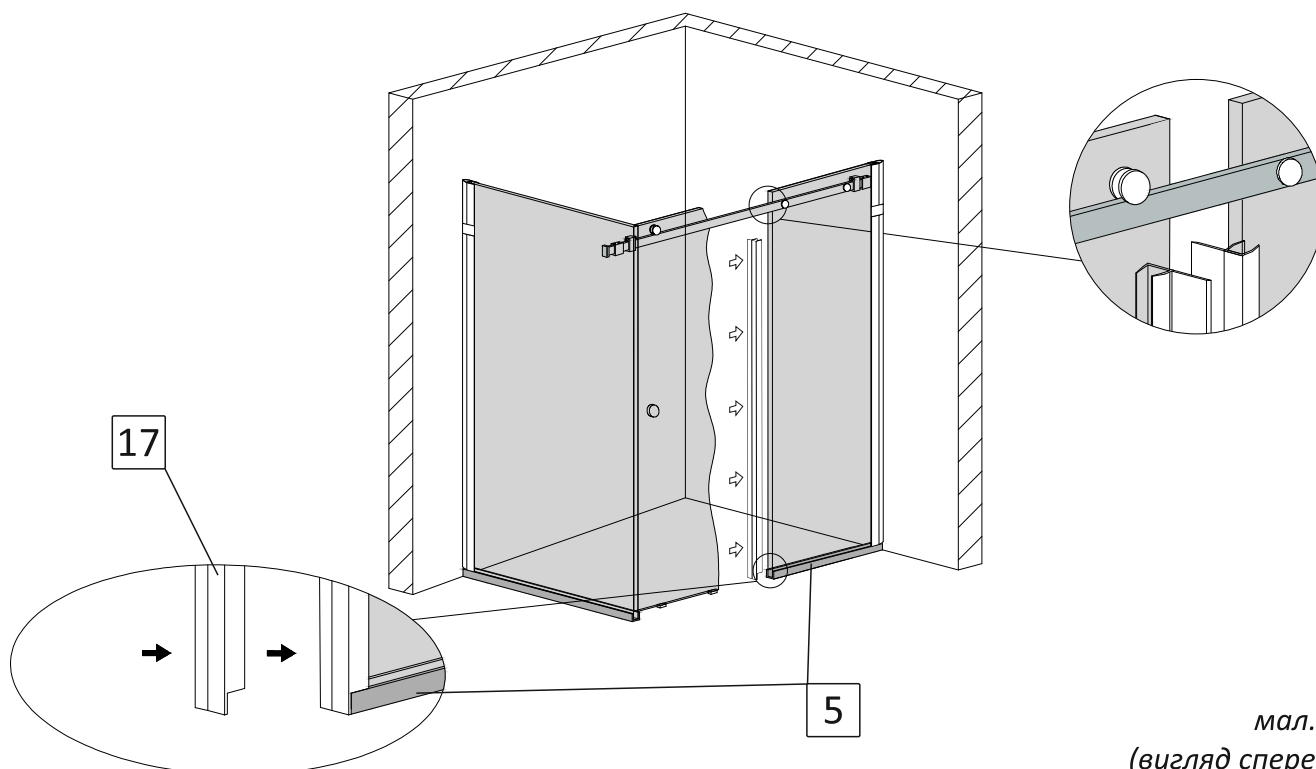

мал. 43  
(вигляд спереду)



8.6. Приберіть пластикові підкладки №24. За допомогою двох шестигранників відрегулюйте та зафіксуйте положення рухомої частини дверей, забезпечте рівний дотик ущільнювача №8 (№8\*) з боковою стінкою по всій висоті душової kabіни (мал. 44).

**Увага!** Для регулювання положення дверей, спочатку необхідно розслабити кріплення ролика. Далі, при допомозі обертання регулюючого эксцентрика ролика, в залежності від обраного напрямку обертання, двері будуть підніматися або опускатися. Забезпечте рівне прилягання ущільнювача дверей по всій висоті та надійно зафіксуйте регулювання, затягнувши шестигранником гвинт ролика, одночасно другим шестигранником підтримуючи потрібне положення эксцентрика.

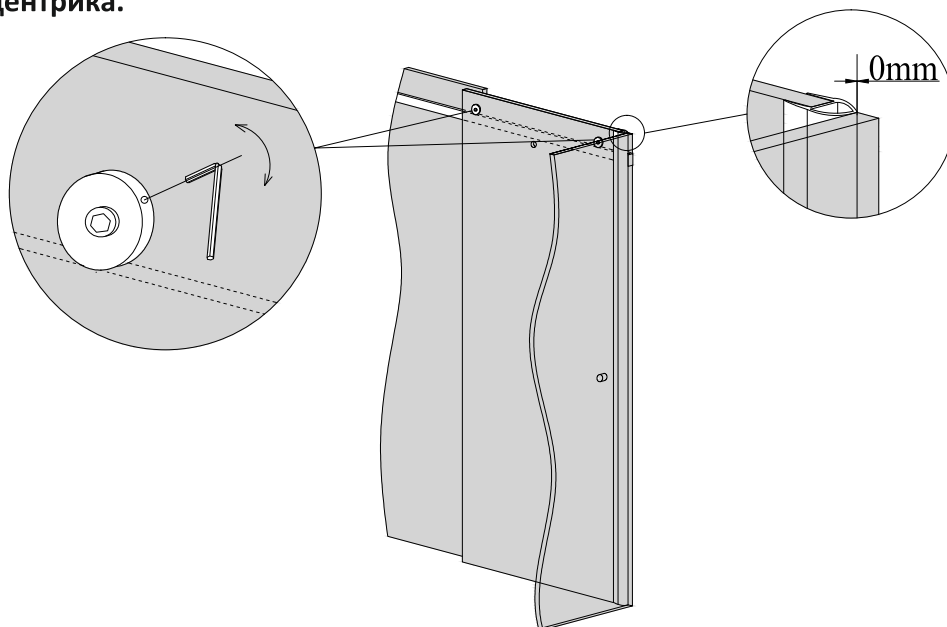

мал. 44  
(вигляд зсередини kabіни)

8.7. Одягніть та зафіксуйте нижній ролик №16 впритул до стабілізатора (мал. 45).

**Увага!** Для запобігання зсуву дверей зі стабілізатора, нижній ролик повинен щільно прилягати до стабілізатора та бути надійно зафіксованим.

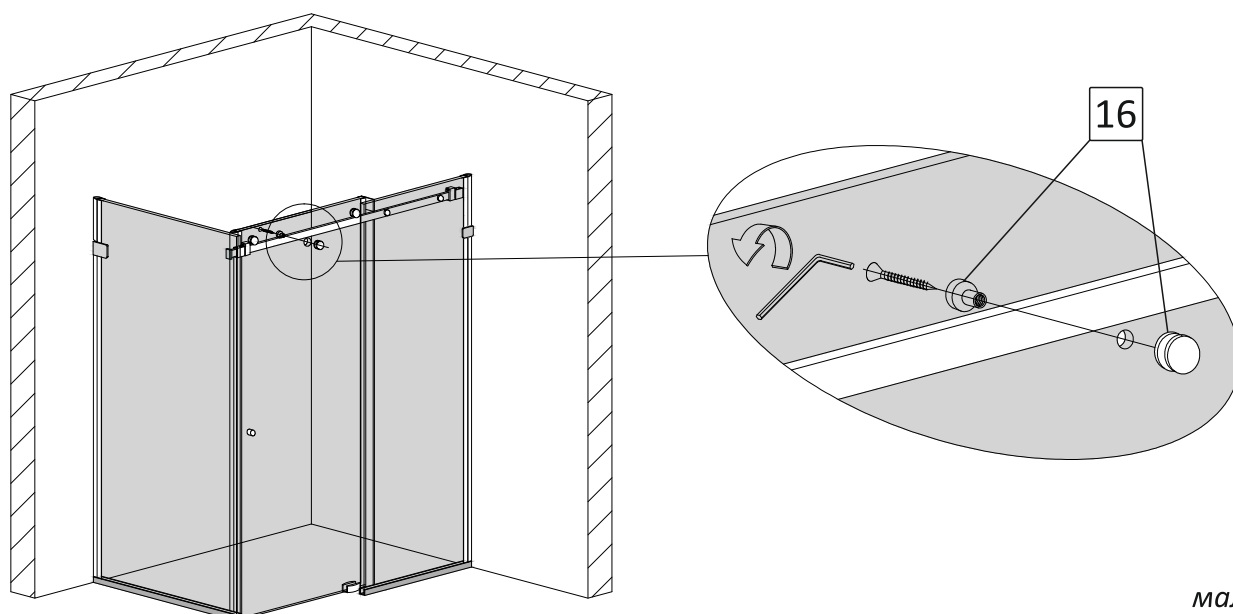

мал. 45  
(вигляд спереду)

8.8. Відрегулюйте зручний для Вас діапазон відкривання-закривання дверей за допомогою стопора з магнітом №13 та стопора №14. За допомогою шестигранника, зафіксуйте положення стопорів на стабілізаторі (мал. 46).

**Увага! Якщо придбана Вами душова кабіна комплектується Ручкою-рейлінгом, регулювання стопора №14 має бути таким, щоб при відкриванні дверей у крайнє положення відстань між ручкою-рейлінгом та склом нерухомої частини дверей була не менше 20мм.**

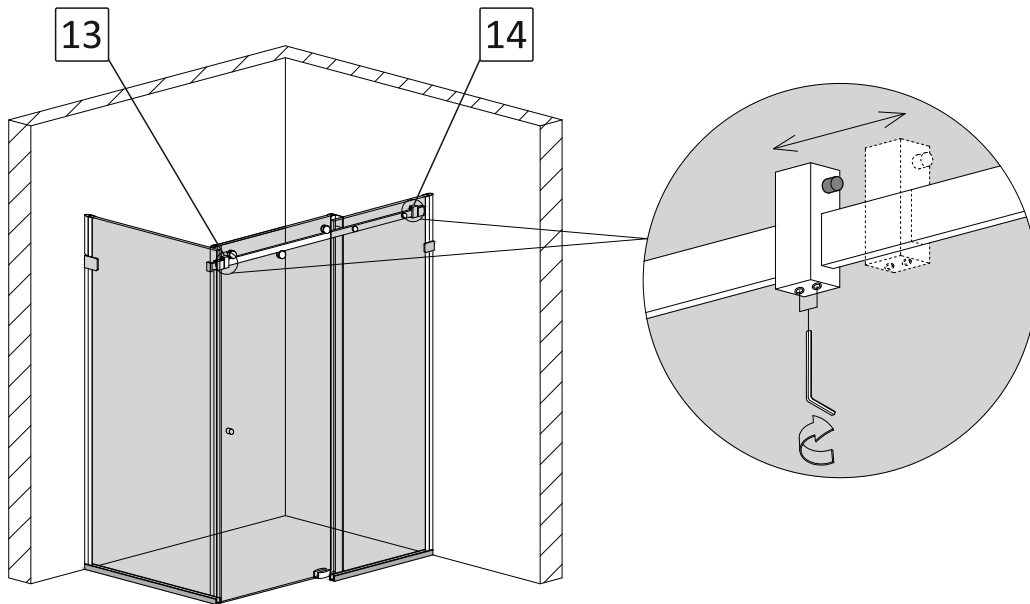

мал. 46  
(вигляд спереду)

8.8\*. У разі комплектації душової кабіни фіксацією дверей магнітною стрічкою, прикладіть магнітну стрічку №13\* до встановленого на склі ущільнювача з магнітом №8\* таким чином, щоб магніти притягнулись один до одного та рівно збіглися між собою. У разі розбіжності, переверніть магнітну стрічку №13\*.

Відрегулюйте положення висоти магнітної стрічки на ущільнювачі №8\* щоб при зачиненні дверей, магнітна стрічка №13\* не торкалася до підлогового профіля №4. Магнітна стрічка повинна прилягати тільки до скла бокової стінки. Остаточо вирівняйте магнітну стрічку в пряму лінію. За необхідністю, підріжте магнітну стрічку канцелярським ножом по висоті ущільнювача з магнітом №8\* (мал. 47).

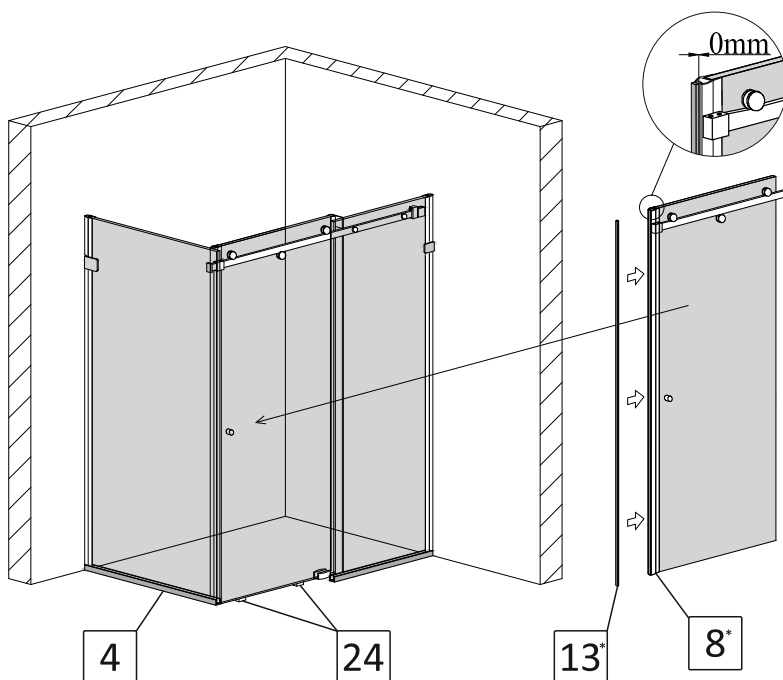

мал. 47  
(вигляд спереду)

8.9\*. Протріть та знежирте бокову стінку у місці приклеювання магнітної стрічки до скла. Зніміть захисну плівку клейової основи магнітної стрічки. Закрийте двері, щоб магнітна стрічка приклеїлася до скла у потрібному місці.

8.10. Приклейте поріжок №18 до підлоги за допомогою прозорого силікону (мал. 48, 49).

**Увага!** Для забезпечення герметичності душової kabіни, сторони поріжка повинні щільно прилягати до торця підлогового профіля №5 та бути в один рівень з зовнішньою стороною профіля №4.

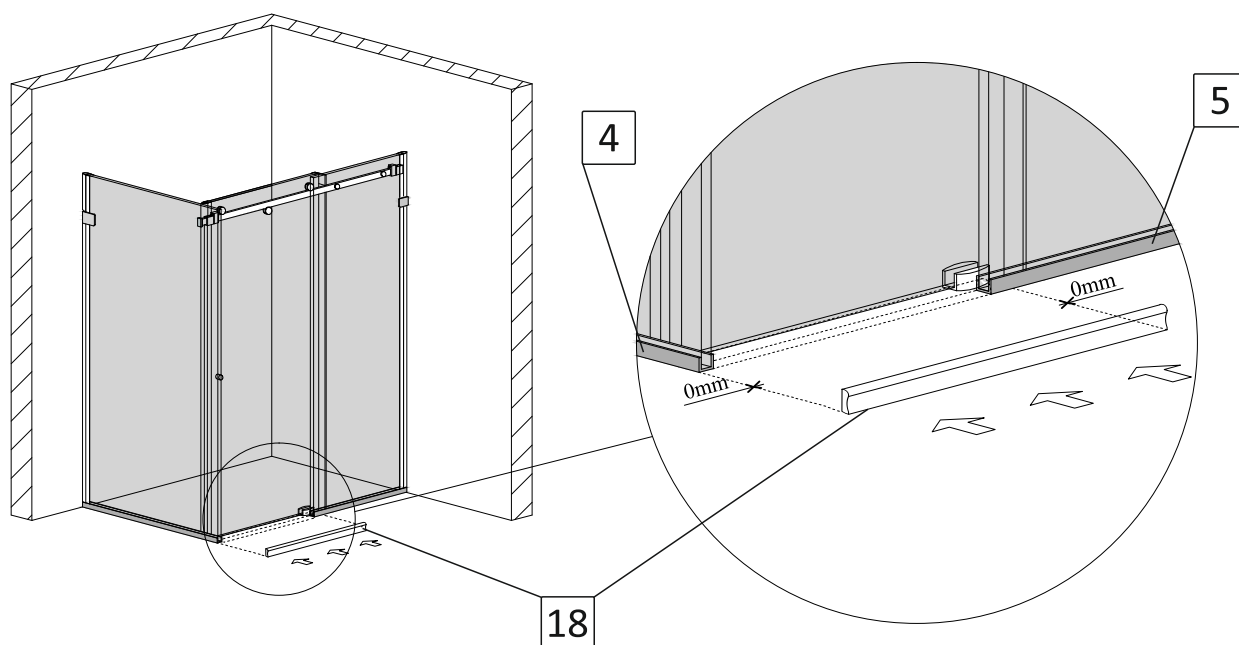

мал. 48  
(вигляд спереду)

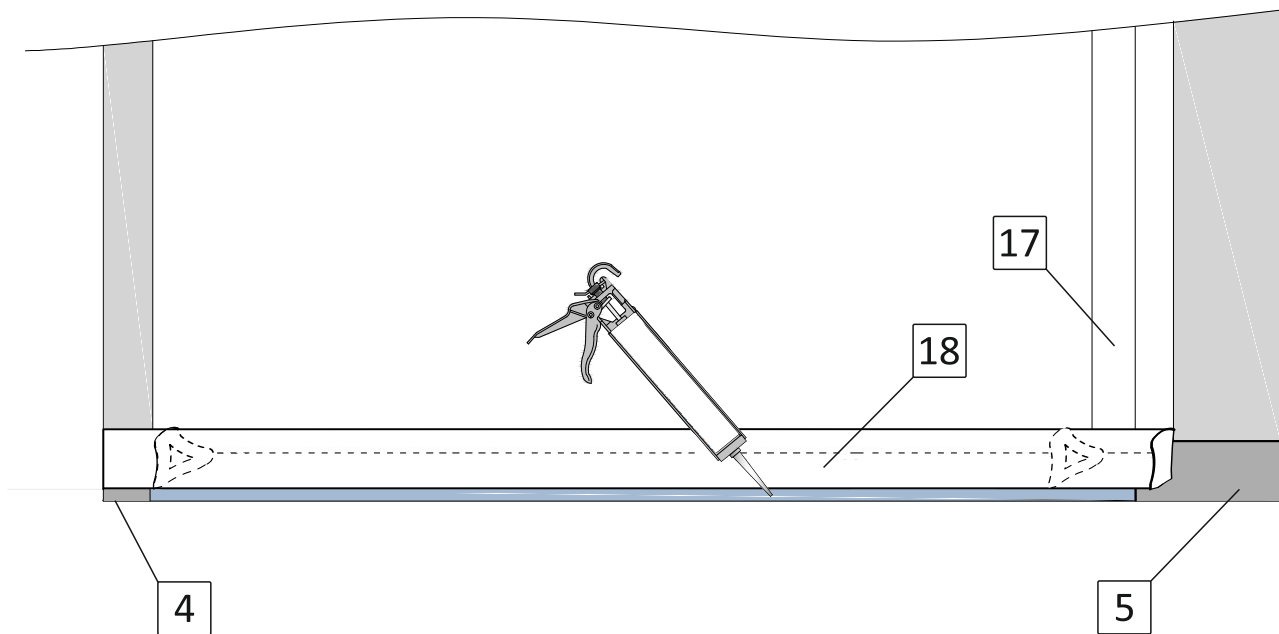

мал. 49  
(вигляд спереду)

8.11. Час повного висихання силікону поріжка не менше 12 годин.

8.12. Користуватися душовою кабіною можна через 12 годин після встановлення поріжка.

# Гарантійний талон

Виробник ТМ Liberta надає гарантію на вироби у відповідності до нижче перерахованих принципів та встановлених Законом умов. Гарантія діє лише у випадку надання правильно заповненого гарантійного талону. Інсталяція виробу повинна проводитися згідно вказівок, вказаних у інструкції з монтажу та будівельної підготовки. Гарантія, яку надає виробник на основі чинного Цивільного Кодексу, надає покупцю право на безкоштовне усунення дефекту виробу, який він придбав.

Право відповідальності за дефект, на який розповсюджується гарантія не визнається у випадку, якщо покупець звернувся після закінчення гарантійного терміну. Якщо ж рекламація визнана, гарантійний термін продовжується на період оформлення рекламації. Покупець зобов'язаний звернутися за гарантією в магазин, що вказаний у гарантійному талоні або на сайт [www.liberta.ua](http://www.liberta.ua)

Задля власних інтересів наполягайте на повному заповненні гарантійного талону в місці придбання товару!

## **Гарантія не розповсюджується на:**

- дефекти виявлені на змонтованому товарі;
- дефекти, отримані під час транспортування або невідповідного способу зберігання;
- частини, які природно зношуються на протязі строку експлуатації (втулки, ролики, ручки, ущільнювачі та інше);
- дефекти, спричинені неправильною інсталяцією, яка не відповідає будівельній підготовці та вказівкам у інструкції по монтажу;
- дефекти що виникли у зв'язку з неправильним використанням та доглядом;
- знос виробу при інтенсивному використанні;
- механічні або інші пошкодження виробу, пов'язані з непередбачуваними ситуаціями (наприклад пожежа, землетрус та інше);
- дефекти, що виникли при використанні виробу за межами ванної кімнати в неприйнятних або екстремальних умовах (наприклад в сауні та інше);
- дефекти, що виникли внаслідок самостійної зміни конструкції покупцем або іншими особами після купівлі виробу.

## **Вимоги:**

Гарантійний талон та товарний чек дбайливо зберігайте протягом усього терміну дії гарантії. При оформленні рекламації від Вас обов'язково вимагатимуть оригінали вищеперерахованих документів!

## **Гарантійний термін:**

Гарантійний термін починається з дати купівлі виробу покупцем, зазначеної у гарантійному талоні.

**ПАСПОРТ**  
на виріб ТМ Liberta

Виріб: \_\_\_\_\_  
Модель: \_\_\_\_\_  
Номер замовлення: \_\_\_\_\_  
Виробник: ТМ Liberta  
Країна виробництва: Україна  
Дата виробництва: «\_\_\_» \_\_\_\_\_ 201\_ року  
**Гарантійні зобов'язання:** при виконанні правил зберігання та експлуатації.  
**Гарантія:** \_\_\_\_\_ місяців з дня продажу.  
Штамп виробника: \_\_\_\_\_

**ГАРАНТІЙНИЙ ТАЛОН**  
Фірма продавець

Назва організації: \_\_\_\_\_  
Адреса: \_\_\_\_\_  
Телефон: \_\_\_\_\_  
ПІБ продавця: \_\_\_\_\_  
Дата продажу: «\_\_\_» \_\_\_\_\_ 201\_ року

Виріб отриманий у повному комплекті з Інструкцією по експлуатації.  
З умовами гарантійного обслуговування ознайомлений та згоден.

\_\_\_\_\_ Підпис \_\_\_\_\_ ПІБ Покупець

\_\_\_\_\_ Підпис \_\_\_\_\_ ПІБ Продавець

Штамп фірми продавця